

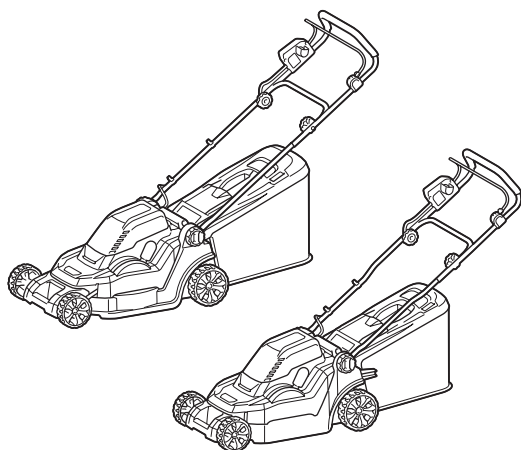

MK	Безжична косилка за трева	УПАТСТВО ЗА УПОТРЕБА	7
ALB	Kositës bari pa kablllo	UDHËZUES PËRDORUES	17

DLM382
DLM432



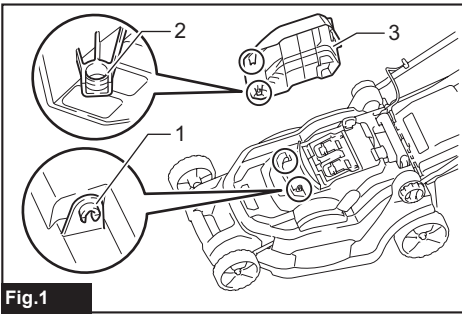

Fig.1

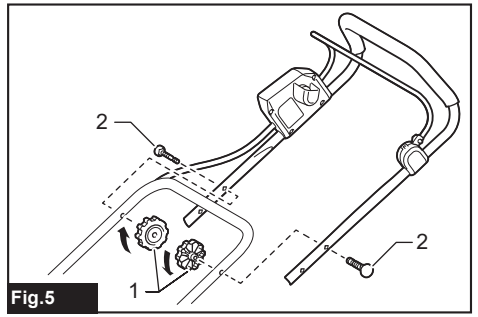

Fig.5

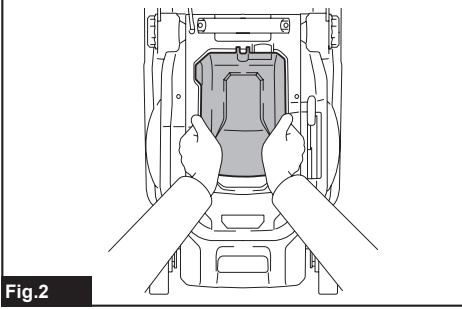

Fig.2

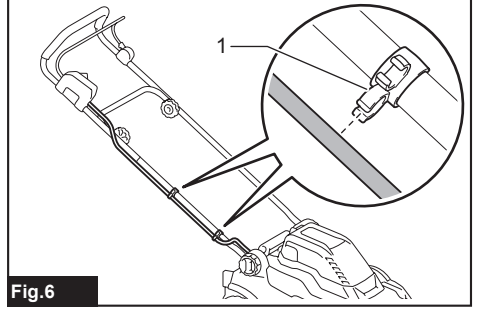

Fig.6

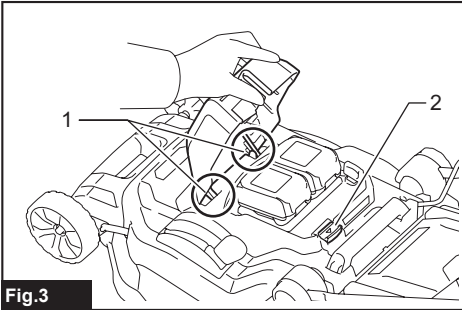

Fig.3

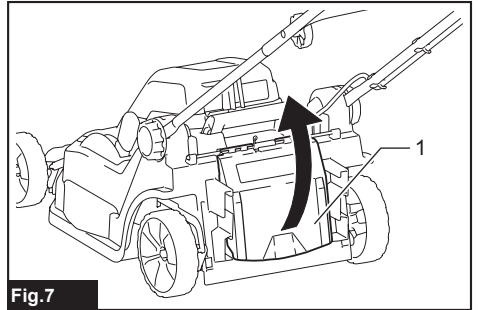

Fig.7

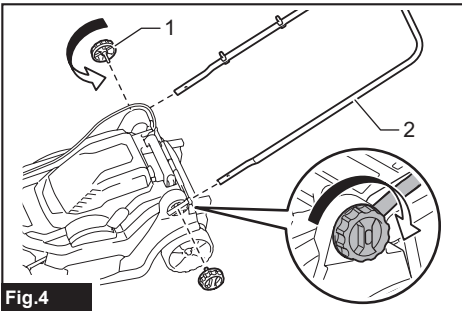

Fig.4

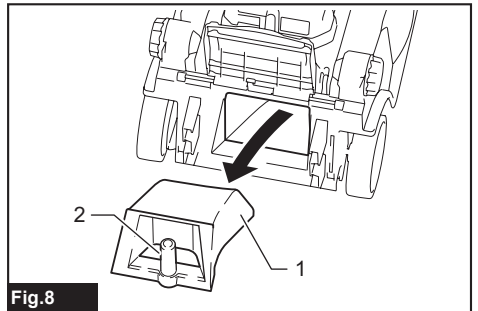

Fig.8

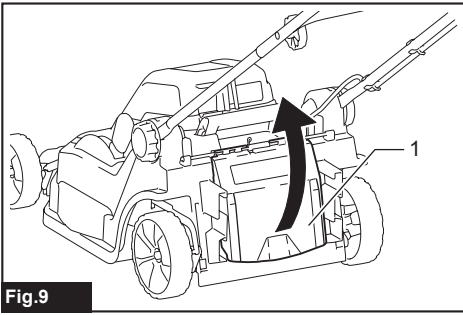

Fig.9

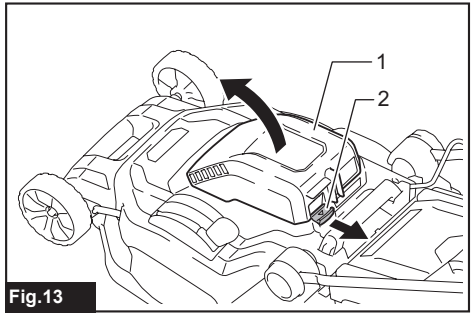

Fig.13

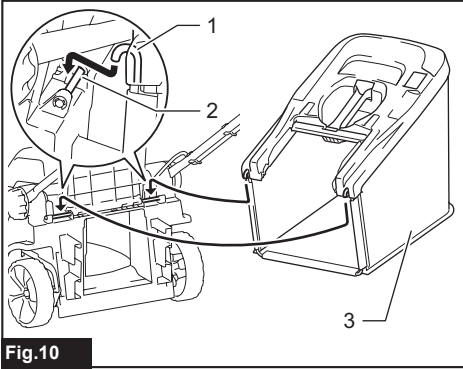

Fig.10

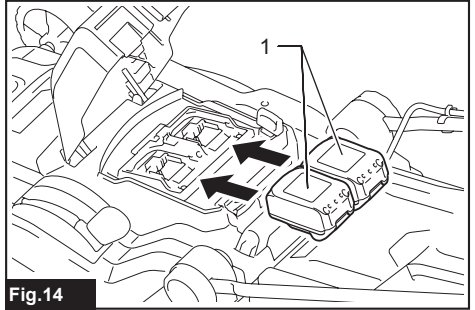

Fig.14

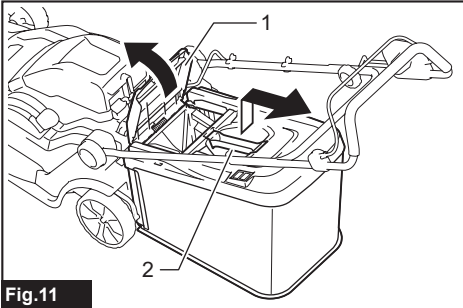

Fig.11

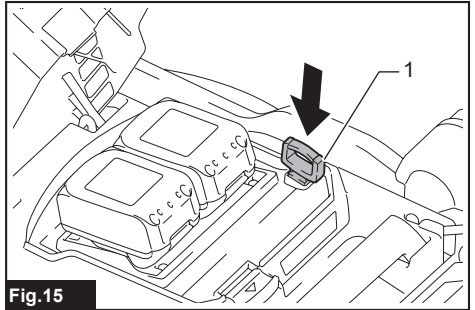

Fig.15

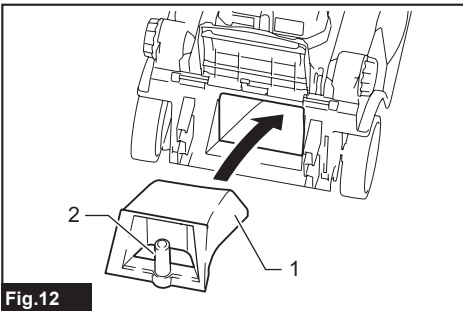

Fig.12

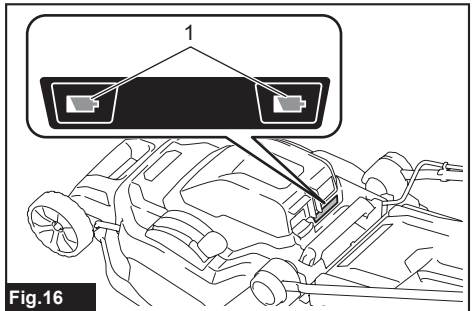

Fig.16

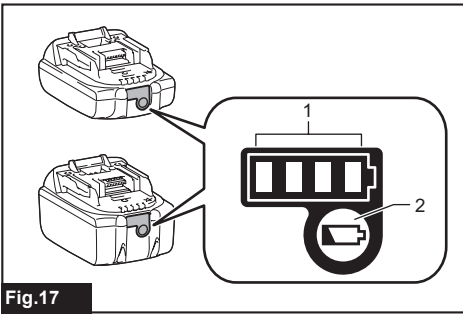

Fig.17

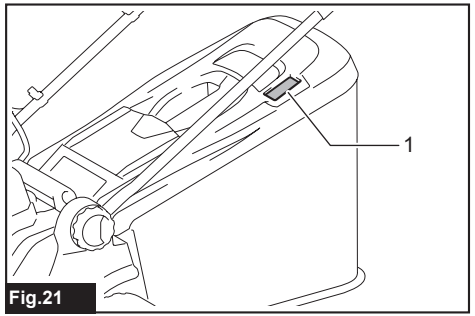

Fig.21

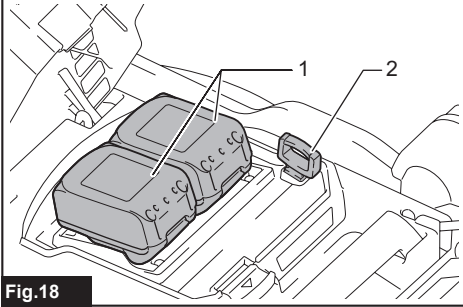

Fig.18

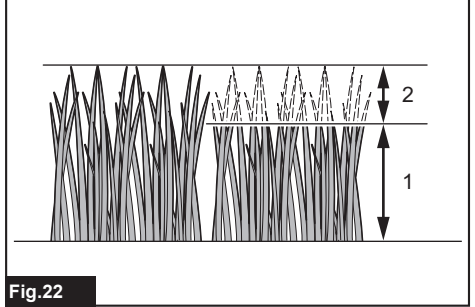

Fig.22

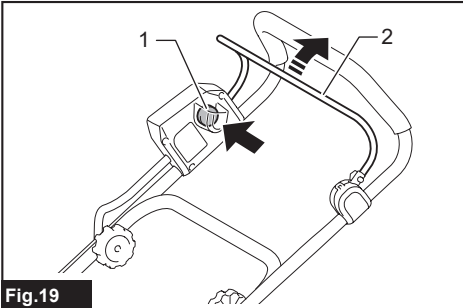

Fig.19



Fig.23

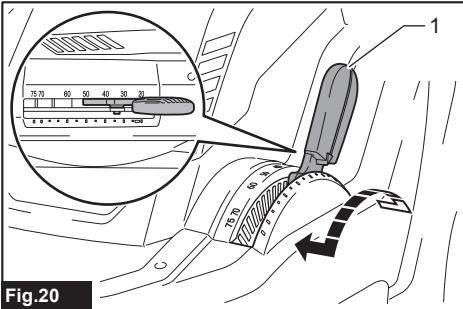

Fig.20

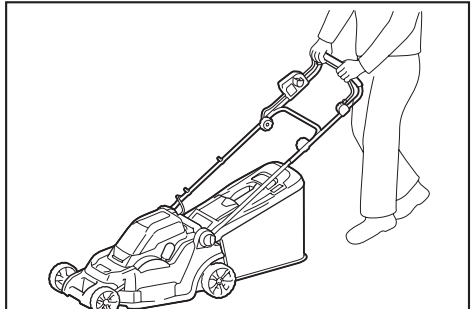

Fig.24

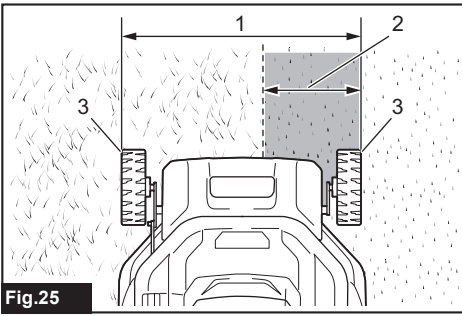

Fig.25

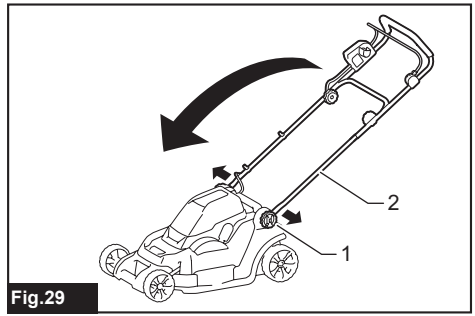

Fig.29

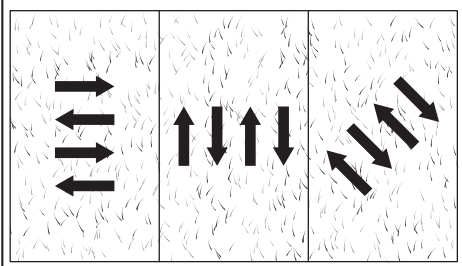

Fig.26

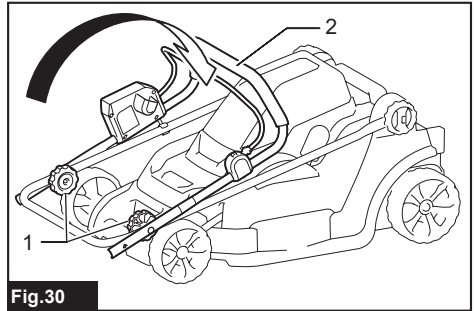

Fig.30

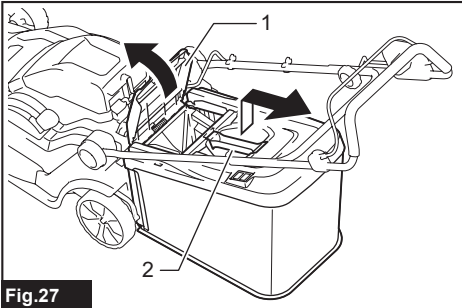

Fig.27

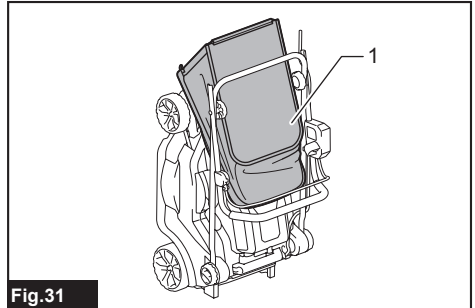

Fig.31

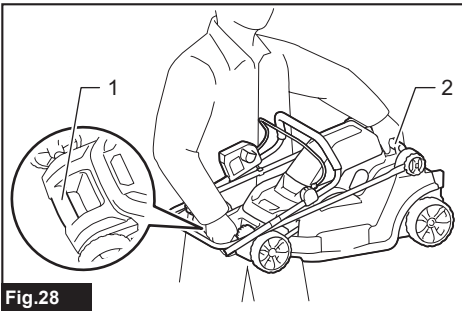

Fig.28

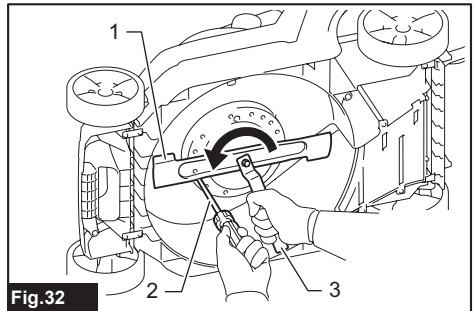

Fig.32

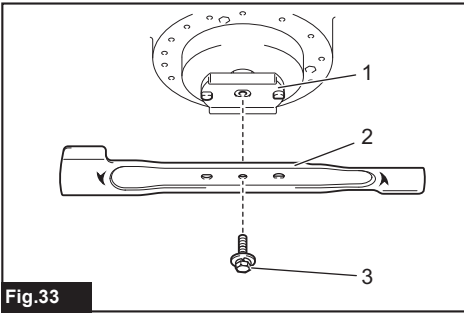

Fig.33

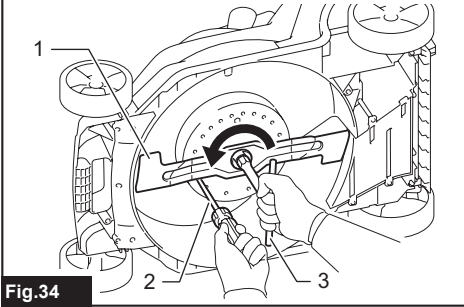

Fig.34

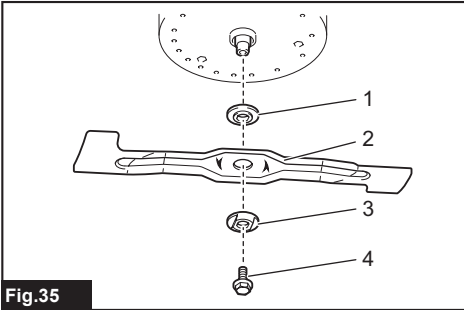

Fig.35

СПЕЦИФИКАЦИИ

Модел:	DLM382	DLM432	
Ширина на косење (дијаметар на сечилото)	380 мм	430 мм	
Нема брзина на отпозирање	3.700 мин. ⁻¹	3.600 мин. ⁻¹	
Дел број на заменливо сечило за косилка	191D41-2	191D43-8	
Димензии (Д x Ш x В)	за време на работата	L: 1.380 mm до 1.410 mm Ш: 450 mm В: 985 mm до 1.005 mm	L: 1.435 mm до 1.490 mm Ш: 460 mm H: 1.005 mm до 1.045 mm
	кога се складира (без корпуса за трева)	860 mm x 450 mm x 475 mm	865 mm x 460 mm x 475 mm
Номинален напон	DC 36 V		
Нето маса	15,0 - 16,5 кг	15,4 - 17,1 кг	

- Поради нашата континуирана програма за истражување и развој, спецификациите овде се предмет на промена без претходна најава.
- Спецификациите може да се разликуваат од земја до земја.
- Тежината може да се разликува во зависност од додатокот(ите), вклучувајќи ја и касетата за батерии. Најлесната и најтешката комбинација, според ЕРТА-Procedure 01/2014, се прикажани во табелата.

Применлив кертриџ за батерии и полнач

Касета за батерии	BL1815N / BL1820 / BL1820B / BL1830 / BL1830B / BL1840 / BL1840B / BL1850 / BL1850B / BL1860B
Полнач	DC18RC / DC18RD / DC18RE / DC18SD / DC18SE / DC18SF / DC18SH

- Некои од касетите и полначите за батерии наведени погоре може да не се достапни во зависност од регионот на живеење.

⚠ ПРЕДУПРЕДУВАЊЕ: Користете ги само касетите и полначите за батерии наведени погоре. Употребата на други касети и полначи за батерии може да предизвика повреда и/или пожар.

⚠ ПРЕДУПРЕДУВАЊЕ: Не користете напојување со кабел, како што е адаптер за батерии или пренослив пакет за напојување со оваа машина. Кабелот на таквото напојување може да ја попречи работата и да резултира со лична повреда.

Симболи

Следниве ги прикажуваат симболите што може да се користат за опремата. Бидете сигурни дека го разбирате нивното значење пред употреба.

 Посветете особено внимание и грижа.

 Прочитајте го упатството за употреба.

 Опасност, внимавајте на флените предмети.

 Растојанието помеѓу алатот и случајните минувачи мора да биде најмалку 15 м.

 Никогаш не ставајте ги рацете и носете во близина на сечилото под косилката. Сечилата продолжуваат да се вртат откако ќе се исклучи моторот.

 Отстранете го клучот за заклучување пред да ја прегледате, приладите, чистите, сервисирате, да ја оставите и да ја складираате косилката.



Само за земјите од ЕУ
Не фрлајте ја електричната опрема или батеријскиот пакет заедно со отпад од домаќинството!
Во согласност со европските директиви за отпад од електрична и електронска опрема
Опрема и батерии и акумулатори и отпадни батерии и акумулатори и нивната имплементација во согласност со националните закони, електричната опрема и батериите и пакетот(и) батерии што го достигнале својот животен век мора да се собираат посебно и да се вратат во еколошки компатибилен капацитет за рециклирање.

Наменска употреба

Машината е наменета за косење трева.

Бучава

Типичното ниво на бучава според A-пондерирано, определено според EN60335-2-77:

Модел DLM382

Ниво на звучен притисок (L_{pA}): 81 dB(A)

Ниво на звучна моќност (L_{WA}): 91 dB(A)

Несигурност (K): 3 dB(A)

Модел DLM432

Ниво на звучен притисок (L_{pA}): 81 dB(A)

Ниво на звучна моќност (L_{WA}): 92 dB(A)

Несигурност (K): 3 dB(A)

ЗАБЕЛЕШКА: Декларираните вредности за емисија на бучава се измерени во согласност со стандарден метод за тестирање и може да се користат за споредување на една алатка со друга.

ЗАБЕЛЕШКА: Декларираните вредности за емисија на бучава може да се користат и при прелиминарна проценка на изложеноста.

 **ПРЕДУПРЕДУВАЊЕ:** Носете заштита за уши.

 **ПРЕДУПРЕДУВАЊЕ:** Емисиите на бучава за време на вистинската употреба на електричниот алат може да се разликуваат од декларираните вредности во зависност од начините на кои се користи алатот, особено каков вид на работното парче се обработува.

 **ПРЕДУПРЕДУВАЊЕ:** Погрижете се да идентификувате безбедносни мерки за заштита на операторот кои се засноваат на проценка на изложеноста во реалните услови на употреба (земајќи ги предвид сите делови од работниот циклус, како што се времињата кога алатот е исклучен и кога работи во мирување покрај времето на активирање).

Вибрации

Вкупната вредност на вибрациите (три-аксијален векторски збир) утврдена според EN60335-2-77:

Модел DLM382

Емисија на вибрации (a_w): 2,5 m/s² или

помалку Несигурност (K): 2,0 m/s²

Модел DLM432

Емисија на вибрации (a_w): 2,5 m/s² или

помалку Несигурност (K): 1,5 m/s²

ЗАБЕЛЕШКА: Декларираната вкупна вредност(и) на вибрации е измерена во согласност со стандарден метод на тестирање и може да се користи за споредување на една алатка со друга.

ЗАБЕЛЕШКА: Декларираната вкупна вредност(и) на вибрации може да се користи и при прелиминарна проценка на изложеноста.

 **ПРЕДУПРЕДУВАЊЕ:** Емисиите на вибрации за време на вистинската употреба на електричниот алат може да се разликуваат од декларираните вредности во зависност од начините на кои се користи алатот, особено каков вид на работното парче се обработува.

 **ПРЕДУПРЕДУВАЊЕ:** Погрижете се да идентификувате безбедносни мерки за заштита на операторот кои се засноваат на проценка на изложеноста во реалните услови на употреба (земајќи ги предвид сите делови од работниот циклус, како што се времињата кога алатот е исклучен и кога работи во мирување покрај времето на активирање).

ЕС Декларација за усогласеност

Само за европските земји

ЕС декларацијата за сообразност е вклучена како Анекс А на овој прирачник со упатства.

БЕЗБЕДНОСНИ ПРЕДУПРЕДУВАЊА

ВАЖНА БЕЗБЕДНОСТ ИНСТРУКЦИИ

 **ПРЕДУПРЕДУВАЊЕ:** Прочитајте ги сите безбедносни предупредувања и сите упатства. Непочитувањето на предупредувањата и упатствата може да резултира со електричен удар, пожар и/или сериозни повреди.

Зачувајте ги сите предупредувања и упатства за идна референца.

Обука

1. Внимателно прочитајте ги упатствата. Бидете запознаени со контролите и правилната употреба на косилката.
2. Никогаш не дозволувајте деца или луѓе кои не се запознаени со овие упатства да ја користат косилката. Локалните регулативи може да ја ограничат возраста на операторот.
3. Никогаш не ракувајте со косилката додека луѓето, особено децата или домашните миленици се во близина.
4. Имајте на ум дека операторот или корисникот е одговорен за несреќи или опасности што се случуваат на други луѓе или нивниот имот.
5. Децата треба да се надгледуваат за да се осигура дека не си играат со косилката.
6. Физичка состојба - Не ракувајте со косилка додека сте под дејство на дрога, алкохол или било каков лек.

Подготовка

1. Додека ракувате со косилката, секогаш носете значителни обувки и долги панталони. Не ракувајте со косилката кога сте боси или кога носите отворени сандали. Избегнувајте да носите облека или накит што е лабава или што има висечки врвки или вратоврски. Тие можат да бидат фатени во подвижни делови.
2. Пред употреба, секогаш визуелно проверувајте ја косилката дали има оштетени, исчезнати или погрешно поставени штитници или штитови.
3. Уверете се дека областа е чиста од други луѓе пред да косите. Запрете ја косилката ако некој влезе во областа.
4. Не го вметнувајте клучот за заклучување во косилката додека не биде подготвен за употреба.
5. Секогаш носете заштитни очила за да ги заштитите очите од повреди кога користите електрични алати. Очилата мора да одговараат на ANSI Z87.1 во САД, EN 166 во Европа или AS/NZS 1336 во Австралија/Нов Зеланд. Во Австралија/Нов Зеланд, законски е задолжително да носите штитник за лице за да го заштитите и вашето лице.

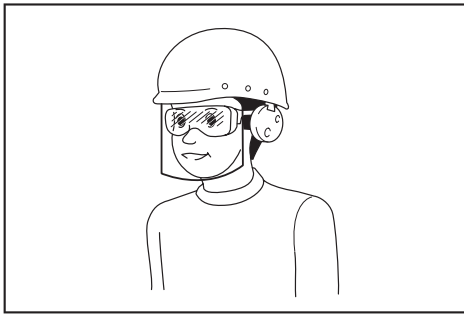

Одговорност на работодавачот е да ја наметне употребата на соодветна безбедносна заштитна опрема од ракувачите на алатот и од други лица во непосредната работна област.

- Внимателно проверете ги лопатките или завртките на сечилата за пукнатини или оштетувања пред работа. Веднаш заменете ги испуканите или оштетените сечила или завртките на сечилата.
- Отстранете ги туѓите материји како камења, жица, шишиња, коски и големи стапчиња од работната површина пред косење за да спречите лична повреда или оштетување на косилката.
- Предметите погодени од сечилото за косилка може да предизвикаат тешки повреди на луѓето. Тревникот секогаш треба внимателно да се испитува и да се исчисти од сите предмети пред секое косење.
- Гледајте дали има дупки, пукнатини, испакнатини, камења или други скриени предмети. Нерамниот терен може да предизвика несреќа и лизгање и пад. Високата трева може да скрие пречки.

Операција

- Не претерувајте. Чувајте ја рамнотежата во секое време. Секогаш внимавајте на подножјето на падини. Одете, никогаш не трчајте.
- Запрете ја косилката и извадете го клучот за заклучување и проверете дали сите подвижни делови целосно запреле:
 - секогаш кога ќе ја оставите косилката,
 - пред да ги отстраните блокадите или да го отпуштите каналот,
 - пред да ја проверите, чистите или работите на косилката,
 - по удар во туѓ предмет. Проверете ја косилката за оштетување и поправете ја пред да ја рестартирате и ракувате со косилката,
 - секогаш кога косилката почнува да вибрира ненормално.
- Никогаш не ракувајте со косилката со неисправни штитници или штитови, или без безбедносни уреди, на пример дефлектори и/или корпа за трева, поставени.
- Избегнувајте користење на косилката во лоши временски услови, особено кога постои ризик од гром.
- Носете заштита за очи и витки чевли во секое време додека ракувате со косилката.
- Работете со косилката само на дневна светлина или при добра вештачка светлина.
- Вклучете ја косилката внимателно според упатствата и со стапалата далеку од сечилото(ите).

- Внимавајте да не ги повредите стапалата и рацете од сечилата за косилка.
- Секогаш погрижете се отворите за вентилација да се чуваат без остатоци.
- Косете по лицето на падините, никогаш нагоре и надолу. Бидете внимателни кога го менувате правецот на падини. Не косете претерано стрмни падини.
- Бидете внимателни кога возите на назад или ја влечете косилката кон себе.
- Запрете ги сечилата(ите) ако косилката треба да се навалува за транспорт при преминување на други површини освен трева и кога ја транспортирате косилката до и од областа што треба да се користи.
- Не навалувајте ја косилката кога го вклучувате моторот, освен ако косилката треба да се навалува за да се вклучи. Во овој случај, не го навалувајте повеќе од апсолутно неопходно и подигнете го само делот што е подалеку од операторот. Секогаш внимавајте двете раце да се во работна положба пред да ја вратите косилката на земја.
- Не ставајте ги рацете или нозете во близина или под ротирачките делови. Секогаш чувајте го отворот за испуштање.
- Не транспортирајте ја косилката додека е вклучена косилката.
- Избегнувајте ракување со косилката на влажна трева.
- Никогаш не ракувајте со косилката на дожд.
- Секогаш држете цврсто држење на рачката.
- Не фатете ги изложените ножеви за сечење или рабовите за сечење кога ја земате или држите косилката.
- Држете ги рацете и нозете подалеку од ротирачките сечила. Внимание - Сечилата се испуштаат откако ќе се исклучи косилката.
- Веднаш прекинете ја работата ако забележите нешто необично. Исклучете ја косилката и извадете го клучот за заклучување. Потоа проверете ја косилката.
- Никогаш не обидувајте се да вршите прилагодување на висината на сечењето додека работи косилката ако косилката има функција за прилагодување на висината на сечењето.
- Ослободете ја рачката на прекинувачот и почекајте да запре ротацијата на сечилото пред да ги преминете патеките, патеките, пастиштата и сите области покриени со чакал. Исто така, отстранете го клучот за заклучување ако ја оставите косилката, посегнете да земете или отстраните нешто што не ви е од рака или поради која било друга причина што може да ве одвлече од она што го правите.
- Ако косилката удри во туѓ предмет, следете ги овие чекори:
 - Запрете ја косилката, отпуштете ја рачката на прекинувачот и почекајте додека сечилото целосно не запре.
 - Отстранете го клучот за заклучување и кертриџот на батеријата.
 - Темелно проверете ја косилката за каква било штета.
 - Заменете го ножот доколку е оштетен на кој било начин. Поправете ги сите оштетувања пред да ја рестартирате и продолжите да работите со косилката.
- Не ја вклучувајте косилката кога стоите пред отворот за испуштање.
- Ако косилката почне да вибрира ненормално (проверете веднаш)

- увид за оштетување,
- заменете или поправете ги оштетените делови,
- проверете ги и затегнете ги сите лабави делови.

27. **Никогаш не насочувајте го испуштениот материјал кон никого. Избегнувајте празнење материјал од сид или пречка.** Материјалот може да се врати рикшет кон операторот. Запрете го сечилото кога преминувате површини со чакал.

28. **Не влечете ја косилката на назад освен ако е апсолутно неопходно.** Кога сте принудени да ја вратите косилката од ограда или друга слична пречка, погледнете надолу и позади пред и додека се движите на назад.

29. **Исклучете го моторот и почекајте сечилото целосно да запне пред да ја извадите бравата за трева.** Внимавајте сечилата да се исплашат откако ќе се исклучат.

Одржување и складирање

1. Заменете ги истрошените или оштетените делови за безбедност. Користете само оригинални резервни делови и додатоци.
2. Редовно проверувајте ја и одржувајте ја косилката.
3. Кога не се користи, чувајте ја косилката подалеку од дофат на деца.
4. Чувајте ги сите навртки, завртки и завртки затегнати за да бидете сигурни дека опремата е во безбедна работна состојба.
5. Често проверувајте ја корпата за трева за абене или расипување. За складирање, секогаш внимавајте корпата за трева да е празна. Заменете ја истрошената корпа за трева со нова фабричка замена заради безбедност.
6. Користете само оригинални ножеви од производителот наведени во ова упатство.
7. Бидете внимателни при местeњето на косилката за да спречите заглавување на прстите помеѓу подвижните сечила и фиксираниите делови на косилката.
8. Не мијте со црево; избегнувајте да внесувате вода во моторните и електричните приклучоци.
9. Проверувајте ја завртката за монтирање на сечилото во чести интервали за правилно затегнување.
10. Секогаш оставете ја косилката да се олади пред да ја складираете.
11. Кога ги сервисирате ножевите, внимавајте дека, иако изворот на енергија е исклучен, ножевите сè уште може да се поместуваат.
12. Никогаш не отстранувајте и не менувајте ги безбедносните уреди. Редовно проверувајте ја нивната правилна работа. Никогаш не правете ништо за да ја попречите предвидената функција на безбедносен уред или да ја намалите заштитата што ја обезбедува заштитниот уред.

Употреба и нега на алат за батери

1. **Полнете само со полначот наведен од производителот.** Полнач кој е соодветен за еден тип батериски пакет може да создаде ризик од пожар кога се користи со друг батериски пакет.
2. **Користете електрични алати само со специјално назначени батерии.** Употребата на други батерии може да создаде ризик од повреда и пожар.
3. Кога батерискиот пакет не се користи, чувајте го подалеку од други метални предмети, како што се спонџици за хартија, монети, клучеви, клинци, завртки или други мали метални предмети, кои можат да направат поврзување од еден терминал до друг. Скрутувањето на терминалите на батеријата може да предизвика изгореници или пожар.

4. **Под навредливи услови, течноста може да се исфрли од батеријата; избегнувајте контакт.** Ако случајно дојде до контакт, исплакнете со вода. Доколку течноста дојде во контакт со очите, доплително побарајте лекарска помош. Исфрлената течност од батеријата може да предизвика иритација или изгореници.
5. **Не користете батериски пакет или алатка која е оштетена или изменета.** Оштетените или изменетите батерии може да покажат непредвидливо однесување што резултира со пожар, експлозија или ризик од повреда.
6. **Не изложувајте батериски пакет или алатка на оган или прекумерна температура.** Изложеноста на оган или температура над 130 °C може да предизвика експлозија.
7. **Следете ги сите упатства за полнење и не полнете ја батеријата или алатката надвор од температуриот опсег наведен во упатствата.** Неправилно полнење или на температури надвор од наведениот опсег може да ја оштети батеријата и да го зголеми ризикот од пожар.

Безбедност на електрична енергија и батерии

1. **Не фрлајте ја батеријата(ите) во оган.** Келијата може да експлодира. Проверете со локалните кодови за можни посебни упатства за отстранување.
2. **Не отворајте или осакатувајте ја батеријата(ите).** Ослободениот електролит е корозивен и може да предизвика оштетување на очите или кожата. Може да биде токсичен ако се проголта.
3. **Не полнете ја батеријата на дожд или на влажни места.**
4. **Не полнете ја батеријата на отворено.**
5. **Не ракувајте со полначот, вклучително и приклучокот за полнач и терминалите на полначот со влажни раце.**

Сервис

1. Обезбедете ја вашата електрична алатка да ја сервисира квалификувано лице за поправка користејќи само идентични резервни делови. Ова ќе осигури дека се одржува безбедноста на електричниот алат.
2. Никогаш не ги сервисирајте оштетените батерии. Сервисирањето на батериските пакувања треба да го врши само производителот или овластените даватели на услуги.

ЗАЧУВАЈТЕ ГИ ОВИЕ УПАТСТВА.

 **ПРЕДУПРЕДУВАЊЕ** НЕ дозволувајте удобноста или запознавањето со производот (добени од повеќекратна употреба) да го заменат строгото почитување на безбедносните правила за предметниот производ.

ЗЛОУПОТРЕБА или непочитување на безбедносните правила наведени во ова упатство може да предизвика сериозни лични повреди.

Важни безбедносни упатства за кертрицот со батерии

1. **Пред да користите кертриц за батерии, прочитајте ги сите упатства и ознаки за предупредување на (1) полнач за батерии, (2) батерија и (3) производ што користи батерија.**
2. **Не расклопувајте и не менувајте ја касетата за батерии.** Тоа може да резултира со пожар, прекумерна топлина или експлозија.
3. **Ако времето на работа стана претерано пократко, веднаш престанете да работите.** Тоа може да резултира со ризик од прегревање, можни изгореници, па дури и експлозија.

4. Ако електролитот влезе во вашите очи, исплакнете ги со чиста вода и веднаш побарајте лекарска помош. Тоа може да резултира со губење на видот.
5. Не го скратувајте кертриџот на батеријата:
 - (1) **Не допирајте ги терминалите со проводен материјал.**
 - (2) Избегнувајте складирање на кертриџот на батеријата во контејнер со други метални предмети како што се клинци, монети итн.
 - (3) Не го изложувајте кертриџот на батеријата на вода или дожд.
 Кратката батерија може да предизвика голем проток на струја, прегревање, можни изгореници, па дури и дефект.
6. Не чувајте и не користете ја алатката и кертриџот на батеријата на места каде што температурата може да достигне или надмине 50 °C (122 °F).
7. Не спалувајте ја касетата со батерија дури и ако е сериозно оштетена или целосно истрошена. Касета со батерија може да експлодира во пожар.
8. Не заковајте, не сечете, кршете, фрлајте, испуштајте ја касетата од батеријата или не удирајте во тврд предмет на касетата со батерија. Таквото однесување може да резултира со пожар, прекумерна топлина или експлозија.
9. Не користете оштетена батерија.
10. **Содржаните литиум-јонски батерији се предмет на барањата на законодавството за опасни материи.** За комерцијален транспорт, на пр. од трети страни, шпедитери, мора да се почитуваат посебните барања за пакување и етикетирање. За подготовка на предметот што се испраќа, потребна е консултација со експерт за опасен материјал. Ве молиме, следете ги евентуално подеталните национални регулативи.

Запелете или маскирајте ги отворените контакти и спакувајте ја батеријата на таков начин што не може да се движи наоколу во пакувањето.
11. **Кога ја фрлате касетата со батерија, извадете ја од алатката и фрлете ја на безбедно место. Следете ги вашите локални прописи во врска со фрлањето на батеријата.**
12. **Користете ги батериите само со производителите наведени од Makita.** Инсталирањето на батериите на производи кои не се усогласени може да резултира со пожар, прекумерна топлина, експлозија или истекување на електролит.
13. **Ако алатката не се користи подолг временски период, батеријата мора да се отстрани од алатката.**
14. За време и по употребата, касетата со батерија може да се загрее што може да предизвика изгореници или изгореници на ниска температура. Обрнете внимание на ракувањето со жешките касети со батерији.
15. **Не допирајте го приклучокот на алатката веднаш по употребата бидејќи може да се загрее доволно за да предизвика изгореници.**
16. **Не дозволувајте чипови, прашина или земја да се заглават во приклучоците, дупките и жлебовите на касетата за батерији.** Тоа може да резултира со слаби перформанси или дефект на алатот или кертриџот на батеријата.
17. **Освен ако алатката поддржува употреба во близина на високонапонски електрични далноводи, не користете ја касетата со батерија во близина на високонапонски електрични далноводи.** Тоа може да резултира со неисправност или дефект на алатот или кертриџот на батеријата.

18. Чувајте ја батеријата подалеку од деца.

ЗАЧУВАЈТЕ ГИ ОВИЕ УПАТСТВА.

⚠ ВНИМАНИЕ Користете само оригинални батерији на Makita. Употребата на неоригинални батерији на Makita, или батерији кои се изменети, може да резултира со пукање на батеријата предизвикувајќи пожари, лични повреди и оштетувања. Исто така, ќе ја поништи гаранцијата на Makita за алатката и полначот Makita.

Совети за одржување на максималниот век на батеријата

1. Наполнете ја касетата со батерија пред целосно да ја испразните. Секогаш прекинувајте ја работата на алатот и наполнете ја касетата од батеријата кога ќе забележите помала моќност на алатот.
2. Никогаш не полнете целосно наполнетата касета со батерији. Прекумерното полнење го скратува работниот век на батеријата.
3. Наполнете ја касетата со батерија со собна температура на 10 °C - 40 °C (50 °F - 104 °F). Оставете ја врелата касета со батерија да се излади пред да ја полните.
4. Кога не го користите кертриџот за батерија, извадете го од алатката или од полначот.
5. Наполнете ја касетата со батерија ако не ја користите подолг период (повеќе од шест месеци).

СОБРАНИЕ

⚠ ПРЕДУПРЕДУВАЊЕ Секогаш бидете сигурни дека клучот за заклучување и кертриџот на батеријата се отстранети пред да извршите каква било работа на косилката. Ако не се отстранат клучот за заклучување и кертриџот на батеријата, може да дојде до сериозна лична повреда од случајно вклучување.

⚠ ПРЕДУПРЕДУВАЊЕ Никогаш не ја вклучувајте косилката освен ако не е целосно составена. Работењето на машината во делумно составена состојба може да резултира со сериозна лична повреда од случајно стартување.

Монтирање на капакот на батеријата

⚠ ПРЕДУПРЕДУВАЊЕ Не ставајте го клучот за заклучување и кертриџот на батеријата пред да го поставите капакот на батеријата. Ако не го сторите тоа, може да предизвикате сериозна повреда.

Целосно инсталирајте го капакот на батеријата пред операцијата. Капакот на батеријата ги штити косилката и кертриџот на батеријата од кал, нечистотија и вода.

1. Поставете го капакот на батеријата со испакнатините на косилката усогласени со дупките на капакот на батеријата.
 - **Сл.1: 1.** Испакнување 2. Дупка 3. Капак за батерија
2. Ставете ги рацете во средината на капакот на батеријата и турнете го.
 - **Сл.2**
3. Пред првата операција, проверете дали точката на вртење на капакот на батеријата е правилно прикачена. Ако капакот на батеријата е правилно поставен, нема да се отвори додека не се повлече рачката за заклучување на капакот на батеријата.
 - **Сл.3: 1.** Стожерна точка 2. Рачка за заклучување на капакот на батеријата

Инсталирање на рачката

ИЗВЕСТУВАЊЕ: Кога ги поставувате рачките, поставете ги жиците така што да не ги фати ништо помеѓу рачките. Ако кабелот е оштетен, прекинувачот за косилката може да не работи.

1. Лизгајте ги двата краја на долната рачка во жлебовите на косилката, а потоа целосно затегнете ги завртките за стегање.

► **Сл.4:** 1.Завртка за стегање 2.Долна рачка

2. Порамнете ги дупките за завртките на горната и долната рачка. Прицврстете ги со завртките и навртките за стегање.

► **Сл.5:** 1.Навртка за стегање 2.Завртка за стегање

ЗАБЕЛЕШКА: Држете ја горната рачка цврсто за да не ви падне од раката.

3. Прицврстете ги држачите на рачката. Поставете го кабелот за напојување како што е прикажано на сликата.

► **Сл.6:** 1.Држач

Отстранување на приклучокот за мулчирање

Изборен додаток

1. Отворете го задниот капак.

► **Сл.7:** 1.Заден капак

2. Држете го приклучокот за мулчирање за рачката, а потоа извлечете го од телото на косилката како што е прикажано на сликата.

► **Сл.8:** 1.Приклучок за мулчирање 2.Рачка

Инсталирање на корпата за трева

1. Отворете го задниот капак.

► **Сл.9:** 1.Заден капак

2. Закачете ја корпата за трева на шипката на телото на косилката како што е прикажано на сликата.

► **Сл.10:** 1.Кука 2.Шипка 3.Кошница со трева

Прицврстување на приклучокот за мулчирање

Изборен додаток

1. Отворете го задниот капак, а потоа извадете ја корпата за трева.

► **Сл.11:** 1.Заден капак 2.Кошница со трева

2. Држете го приклучокот за мулчирање за рачката, а потоа прикачете го на телото на косилката како што е прикажано на сликата.

► **Сл.12:** 1.Приклучок за мулчирање 2.Рачка

ФУНКЦИОНАЛЕН ОПИС

Инсталирање или отстранување на кертриџот на батеријата

⚠ ВНИМАНИЕ: Секогаш исклучувајте ја машината пред да ја инсталирате или извадите касетата со батерија.

⚠ ВНИМАНИЕ: Проверете дали сте го заклучиле капакот на батеријата пред употреба. Во спротивно, калта, нечистотијата или водата може да предизвикаат оштетување на производот или кертриџот на батеријата.

⚠ ВНИМАНИЕ: Секогаш инсталирајте ја целосно касетата за батерија додека не се види црвениот индикатор. Ако не, може случајно да испадне од машината, предизвикувајќи повреда на вас или на некој околу вас.

⚠ ВНИМАНИЕ: Не инсталирајте ја насилно касетата за батерија. Ако патронот не се лизга лесно, не се вметнува правилно.

ЗАБЕЛЕШКА: Машината не работи само со еден кертриџ за батерији.

За да го инсталирате кертриџот на батеријата;

1. Лизгајте ја рачката за заклучување на капакот на батеријата и отворете го капакот на батеријата.

► **Сл.13:** 1.Капак за батерија 2.Рачка за заклучување на капакот на батеријата

2. Порамнете го јазикот на касетата за батерија со отворот на косилката, а потоа лизгајте ја касетата додека не се заклучи на своето место со мало кликување.

► **Сл.14:** 1.Касета за батерији

3. Вметнете го клучот за заклучување на местото прикажано на сликата колку што може.

► **Сл.15:** 1.Клуч за заклучување

4. Затворете го капакот на батеријата и туркајте го додека не се заклучи со рачката за заклучување.

За да го извадите кертриџот на батеријата од косилката;

1. Лизгајте ја рачката за заклучување на капакот на батеријата и отворете го капакот на батеријата.

2. Извлечете ја касетата за батерија од косилката додека го лизгате копчето на предната страна на касетата.

3. Извлечете го клучот за заклучување.

4. Затворете го капакот на батеријата.

Систем за заштита на машина / батерија

Машината е опремена со систем за заштита на машина/ батерија. Овој систем автоматски го исклучува напојувањето на моторот за да го продолжи траењето на алатот и батеријата. Машината автоматски ќе престане за време на работата ако машината или батеријата се стават под еден од следните услови.

Заштита од преоптоварување

Кога машината работи на начин што предизвикува да повлече ненормално висока струја, машината автоматски запира без никакви индикации. Во оваа ситуација, исклучете ја машината и запрете ја апликацијата што предизвика преоптоварување на машината. Потоа вклучете ја машината за да се рестартира.

Заштита од прегревање

Кога машината е прегреана, машината запира автоматски. Оставете ја машината да се излади пред повторно да ја вклучите.

Заштита од прекумерно празнење

Кога капацитетот на батеријата ќе се намали, машината автоматски запира. Ако производот не работи дури и кога се вклучени прекинувачите, извадете ги батериите од машината и наполнете ги батериите.

Означување на преостанатиот капацитет на батеријата

► **Сл.16: 1.**Индикатор за батерија















Кога преостанатиот капацитет на батеријата се намалува, индикаторот за батеријата трепка на соодветната страна на батеријата. Со понатамошна употреба, машината запира и индикаторот за батеријата светнува околу 10 секунди. Во оваа ситуација, наполнете ја касетата со батерија.

Означување на преостанатиот капацитет на батеријата

Само за касети за батерии со индикатор

► **Сл.17: 1.**Индикаторски светилки**2.**Копче за проверка

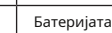
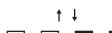
Притиснете го копчето за проверка на касетата за батерија за да го покажете преостанатиот капацитет на батеријата. Покажете светла светат неколку секунди.

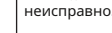
Индикаторски светилки			Преостанати капацитет
 Осветлен	 Исклучено	 Трепкање	
			75% до 100%
			50% до 75%
			25% до 50%
			0% до 25%
			Наполнете го батерија.
			Батеријата може да има неисправно.
			

ЗАБЕЛЕШКА:Во зависност од условите за употреба и температурата на околината, индикацијата може малку да се разликува од вистинскиот капацитет.

Префрли дејство

⚠ ПРЕДУПРЕДУВАЊЕ:Пред да ја инсталирате касетата со батерија, секогаш проверувајте дали рачката на прекинувачот се активира правилно и се враќа во првобитната положба кога ќе се ослободи. Ракувањето со машина со прекинувач што не се активира правилно може да доведе до губење на контролата и сериозна лична повреда.

ЗАБЕЛЕШКА:Косилката не се вклучува без притискање на копчето за прекинувач, дури и рачката на прекинувачот е повлечена.

ЗАБЕЛЕШКА:Косачот може да не стартува поради преоптоварување кога се обидувате да косите долга или густа трева во исто време. Зголемете ја висината на косење во овој случај.

Оваа косилка е опремена со прекинувач за блокирање и рачка. Ако забележите нешто необично со било кој од овие прекинувачи, веднаш прекинете ја работата и нека ги провери во најблискиот овластен сервисен центар на Makita.

1. Инсталирајте ги касетите за батерии. Вметнете го клучот за зачувување во прекинувачот за блокирање и потоа затворете го капакот на батеријата.
- **Сл.18: 1.**Касета за батерии**2.**Клуч за зачувување
2. Притиснете го копчето за прекинувач и задржете го.
3. Фатете ја горната рачка и повлечете ја рачката на прекинувачот.
- **Сл.19: 1.**Копче за префрлување**2.**Рачка на прекинувачот
4. Отпустете го копчето за прекинувач веднаш штом моторот ќе почне да работи. Косилката ќе продолжи да работи додека не ја ослободите рачката на прекинувачот.
5. Ослободете ја рачката на прекинувачот за да го запрете моторот.

Прилагодување на висината на косење

⚠ ПРЕДУПРЕДУВАЊЕ:Никогаш не ставајте ја раката или ногата под телото на косилката кога ја прилагодувате висината на косењето.

⚠ ПРЕДУПРЕДУВАЊЕ:Секогаш проверувајте дали рачката правилно се вклопува во жлебот пред работата.

Висината на косење може да се прилагоди во опсег од 20 mm до 75 mm.

1. Отстранете го клучот за зачувување.
2. Повлечете ја рачката за прилагодување на висината на косење на надвор од телото на косилката и поместете ја до саканата висина на косење.
- **Сл.20: 1.**Рачка за прилагодување на висината на косење

ЗАБЕЛЕШКА:Фигурите за висина на косење треба да се користат само како упатство. Во зависност од условите на тревникот или подлогата, вистинската висина на тревникот може малку да се разликува од поставената висина.

ЗАБЕЛЕШКА:Обидете се со пробно косење трева на помалку видливо место за да ја добиете посакуваната висина.

Индикатор за нивото на тревата

► **Сл.21: 1.**Индикатор за нивото на тревата

Индикаторот за нивото на тревата го покажува обемот на косена трева.

- Кога корпата за трева не е полна, индикаторот лебди за време на косењето.
- Кога корпата за трева е полна, индикаторот не лебди за време на косењето. Во овој случај, веднаш прекинете со косењето и испразнете ја корпата. Откако ќе ја испразните корпата, исчистете ја така што нејзината мрежа ќе го испушта воздухот.

ЗАБЕЛЕШКА:Овој индикатор е груб водич. Во зависност од условите во внатрешноста на корпата, овој индикатор може да не работи правилно.

Изборен додаток

Приклучокот за мулчирање ви овозможува да ја вратите исечената трева на земја без да ја соберете исечената трева во корпата за трева. Кога ракувате со машината со приклучокот за мулчирање, задолжително извадете ја корпата за трева.

ИЗВЕСТУВАЊЕ: Кога ја користите машината со приклучокот за мулчирање, проверете дали вкупната должина на тревата по сечењето е 30 mm или повеќе, а должината на сечењето е 15 mm или помалку.

► **Сл.22:** (1)30 mm или повеќе(2)15 mm или помалку

ОПЕРАЦИЈА

Косење

⚠ ПРЕДУПРЕДУВАЊЕ: Пред косење, отстранете ги стапчињата и камењата од областа за косење. Понатаму, однапред исчистете ги плевелите од областа за косење.

⚠ ПРЕДУПРЕДУВАЊЕ: Секогаш носете ги заштитните очила или заштитните очила со странични штитови кога ракувате со косилката.

⚠ ВНИМАНИЕ: Ако исечената трева или туѓ предмет се блокира во внатрешноста на телото на косилката, задолжително извадете го клучот за заклучување и патронот од батеријата и носете ракавици пред да ја отстраните тревата или туѓот предмет.

ИЗВЕСТУВАЊЕ: Користете ја оваа машина само за косење тревник. Не косете плевел со оваа машина.

► **Сл.23**

При косење цврсто држете ја рачката со двете раце.

Упатството за брзина на косење е приближно 1 метар на 4 секунди.

► **Сл.24**

Надворешните работи на предните тркала се упатства за ширината на косењето. Користејќи ги надворешните работи на предните тркала како упатства, косете ленти. Преклопете од една половина до една третина од претходната лента за рамномерно да го косите тревникот.

► **Сл.25:** 1.Ширина на косење 2.Областа на преклопување 3.Надворешен раб

Променете ја насоката на косење секој пат за да спречите формирање на шемата на зрната трева само во една насока.

► **Сл.26**

Периодично проверувајте ја корпата за трева за косена трева. Испразнете ја тревата пред да се наполни. Пред секоја периодична проверка, погрижете се да ја запрете косилката, а потоа извадете ги клучот за заклучување и касетата за батеријата.

ИЗВЕСТУВАЊЕ: Користењето на косилката со полна корпа за трева спречува непречено ротирање на ножот и става дополнително оптоварување на моторот, што може да предизвика дефект.

Косење тревник со долга трева

Не обидувајте се да исечете долга трева со едно движење. Наместо тоа, исковете го тревникот во некои чекори. Оставете ден или два помеѓу коси додека тревникот не стане рамномерно краток.

ЗАБЕЛЕШКА: Косењето долга трева на кратка должина со едно движење може да предизвика тревата да умре. Исечената трева може да се блокира и во внатрешноста на телото на косилката.

Празнење на корпата со трева

⚠ ПРЕДУПРЕДУВАЊЕ: За да го намалите ризикот од незгода, редовно проверувајте ја корпата за трева за евентуално оштетување или ослабена сила. Ако е потребно, заменете ја корпата за трева.

1. Ослободете ја рачката на прекинувачот.
2. Отстранете го клучот за заклучување.
3. Отворете го задниот капак и извадете ја корпата за трева држејќи ја рачката.
► **Сл.27:** 1.Заден капак 2.Рачка
4. Испразнете ја корпата со трева.

ОДРЖУВАЊЕ

⚠ ПРЕДУПРЕДУВАЊЕ: Секогаш уверувајте се дека клучот за заклучување и кертриџот на батеријата се отстранети од косилката пред да ја чувате или носите косилката или да се обидете да извршите проверка или одржување.

⚠ ПРЕДУПРЕДУВАЊЕ: Секогаш отстранувајте го клучот за заклучување кога косилката не се користи. Чувајте го клучот за заклучување на безбедно место достапно за деца.

⚠ ПРЕДУПРЕДУВАЊЕ: Носете ракавици кога вршите инспекција или одржување.

⚠ ПРЕДУПРЕДУВАЊЕ: Секогаш носете ги заштитните очила или заштитните очила со странични штитови кога вршите проверка или одржување.

ИЗВЕСТУВАЊЕ: Никогаш не користете бензин, бензин, разредувач, алкохол или слично. Може да дојде до промена на бојата, деформација или пукнатини.

За одржување на БЕЗБЕДНОСТА и СИГУРНОСТА НА производот, поправете, секое друго одржување или прилагодување треба да ги вршат овластени или фабрички сервисни центри на Makita, секогаш користејќи резервни делови на Makita.

Одржување

1. Отстранете го клучот за заклучување. Чувајте го на безбедно место достапно за деца.
2. Исчистете ја косилката користејќи само влажна крпа. Не прскајте или иструрајте вода на косилката кога ја чистите.
3. Ставете ја косилката на негова страна и исчистете ги исечоците од тревата акумулирани на долната страна на палубата за косилка.
4. Проверете ги сите навртки, завртки, копчиња, завртки, прицврстувачи итн. дали се затегнати.
5. Проверете ги подвижните делови за оштетување, кршење и абеење. Оштетените или исчезнатите делови треба да се поправат или заменат.

Складирање

⚠ ПРЕДУПРЕДУВАЊЕ: Кога ја носите или складирате косилката, не држете ги преклопените рачки туку предниот држач на косилката. Држењето на преклопените рачки може да предизвика сериозна повреда или оштетување на косилката.

Пред да ја складирате косилката, извадете ја касетата од батеријата и клучот за заклучување.

Чувајте ја косилката во затворен простор на ладно, суво и заклучено место. Не чувајте ги косилката и полначот на места каде што температурата може да достигне или надмине 40 °C.

► **Сл.28:** 1.Предна рачка 2.Задна рачка

1. Олабавете ги завртките за стегање и проширете ја долната рачка на двете страни. Движете се надолу по рачката напред. Во тоа време, држете цврсто држење на долната рачка за да не падне рачката на далечната страна од телото на косилката.

► **Сл.29:** 1.Завртка за стегање 2.Долна рачка

2. Олабавете ги навртките за стегање и свртете ја горната рачка назад додека ги проширувате двете страни.

► **Сл.30:** 1.Навртка за стегање 2.Горна рачка

3. Чувајте ја корпата за трева помеѓу рачката и телото на косилката.

► **Сл.31:** 1.Кошница со трева

ЗАБЕЛЕШКА: Кога ја ставате косилката во исправена положба, не држете ја рачката, туку користете ја предната рачка на косилката.

Отстранување или инсталирање на сечилото за косилка

⚠ ПРЕДУПРЕДУВАЊЕ: Секогаш отстранувајте го клучот за заклучување и кертриџот на батеријата кога го отстранувате или инсталирате сечилото. Ако не се отстранат клучот за заклучување и кертриџот на батеријата, може да дојде до сериозна повреда.

⚠ ПРЕДУПРЕДУВАЊЕ: Сечилото се запира неколку секунди откако ќе го ослободите прекинувачот. Не започнувајте никаква операција додека сечилото целосно не запре.

⚠ ПРЕДУПРЕДУВАЊЕ: Секогаш носете ракавици кога ракувате со сечилото.

Отстранување на сечилото за косилка

За DLM382

1. Ставете ја косилката на негова страна така што рачката за прилагодување на висината на косењето ќе дојде на горната страна.

2. За да ја заклучите ротацијата на сечилото, вметнете шрафцигер или слична алатка во дупка на телото на косилката.

3. Свртете ја завртката спротивно од стрелките на часовникот со клучот.

► **Сл.32:** 1.Сечилото за косилка 2.Шрафцигер 3.Клуч

4. Извадете ги завртката и сечилото по ред.

► **Сл.33:** 1.Поддршка на сечилото 2.Сечилото за косилка 3.Болт

За DLM432

1. Ставете ја косилката на негова страна така што рачката за прилагодување на висината на косењето ќе дојде на горната страна.

2. За да ја заклучите ротацијата на сечилото, вметнете шрафцигер или слична алатка во дупка на телото на косилката.

3. Свртете ја завртката спротивно од стрелките на часовникот со клучот.

► **Сл.34:** 1.Сечилото за косилка 2.Шрафцигер 3.Клуч

4. Извадете ја завртката, надворешната прирабница, сечилото за косилка и внатрешната прирабница по ред.

► **Сл.35:** 1.Внатрешна прирабница 2.Сечилото за косилка 3.Надворешна прирабница 4.Болт

Инсталирање на сечилото за косилка

За да го инсталирате ножот за косилка, преземете ја постапката за отстранување обратно.

⚠ ПРЕДУПРЕДУВАЊЕ: Внимателно инсталирајте го ножот за косилка. Има горе/долна страна. Ставете го сечилото така што стрелката на насоката на вртење е насочена кон надвор.

⚠ ПРЕДУПРЕДУВАЊЕ: Цврсто затегнете ја завртката во насока на стрелките на часовникот за да го прицврстите сечилото.

⚠ ПРЕДУПРЕДУВАЊЕ: Проверете дали сечилото за косилка и сите делови за прицврстување се правилно монтирани и безбедно затегнати.

⚠ ПРЕДУПРЕДУВАЊЕ: Кога ги менувате сечилата, секогаш следете ги упатствата дадени во ова упатство.

РЕШАВАЊЕ НА ПРОБЛЕМИ

Пред да побарате поправки, прво спроведете сопствена проверка. Ако најдете проблем што не е објаснет во упатството, не обидувајте се да ја демонтирате алатката. Наместо тоа, прашајте ги овластените сервисни центри на Makita, секогаш користејќи резервни делови на Makita за поправки.

Состојба на абнормалност	Веројатна причина (неисправност)	Лек
Косачот не се вклучува.	Две касети за батерии не се инсталирани.	Инсталирајте ги наполнетите касети со батерии.
	Проблем со батеријата (под напон)	Наполнете ја касетата со батерија. Ако полнењето не е ефективно, заменете го кертриџот на батеријата.
	Клучот за заклучување не е вметнат.	Вметнете го клучот за заклучување.
Моторот престанува да работи по мала употреба.	Нивото на полнење на батеријата е ниско.	Наполнете ја касетата со батерија. Ако полнењето не е ефективно, заменете го кертриџот на батеријата.
	Висината на сечењето е прениска.	Зголемете ја висината на сечењето.
Моторот не достигнува максимални вртежи во минута.	Касетата за батерија е неправилно инсталирана.	Инсталирајте ја касетата со батерија како што е опишано во ова упатство.
	Напојувањето на батеријата опаѓа.	Наполнете ја касетата со батерија. Ако полнењето не е ефективно, заменете го кертриџот на батеријата.
	Погонскиот систем не работи правилно.	Прашајте го локалниот овластен сервисен центар за поправка.
Сечилото за косилка не се ротира: ⇒ веднаш запрете ја косилката!	Странски предмет како гранка е заглавен во близина на сечилото.	Отстранете го странскиот предмет.
	Погонскиот систем не работи правилно.	Прашајте го локалниот овластен сервисен центар за поправка.
Абнормални вибрации: ⇒ веднаш запрете ја косилката!	Сечилото е неуррамнотежено, прекумерно или нерамномерно истрошено.	Заменете го сечилото.

ИЗБОРЕН ДОДАТОЦИ

⚠ ВНИМАНИЕ: Овие додатоци или додатоци се препорачуваат за употреба со вашата алатка Makita наведена во ова упатство. Употребата на која било друга дополнителна опрема или додатоци може да претставува ризик од повреда на лица. Користете само додаток или додаток за неговата наведена намена.

Ако ви треба помош за повеќе детали во врска со овие додатоци, прашајте го локалниот сервисен центар на Makita.

- Сечило за косилка
- Приклучок за мулчирање
- Оригинална батерија и полнач Makita

ЗАБЕЛЕШКА: Некои ставки од списокот може да бидат вклучени во пакетот со алатки како стандардна галантерија. Тие може да се разликуваат од земја до земја.

SPECIFIKIMET

Modeli:	DLM382	DLM432	
Gjerësia e kositjes (diametri i tehut)	380 mm	430 mm	
Nuk ka shpejtësi ngarkese	3700 min ⁻¹	3600 min ⁻¹	
Numri i pjesës së tehut zëvendësues të kositësit	191D41-2	191D43-8	
Dimensionet (J x P x H)	gjatë operimit	L: 1380 mm deri në 1410 mm W: 450 mm H: 985 mm deri në 1005 mm	L: 1,435 mm deri në 1,490 mm W: 460 mm H: 1005 mm deri në 1045 mm
	kur ruhet (pa kosh me bar)	860 mm x 450 mm x 475 mm	865 mm x 460 mm x 475 mm
Tensioni nominal	DC 36 V		
Pesha neto	15,0 - 16,5 kg	15,4 - 17,1 kg	

- Për shkak të programit tonë të vazhdueshëm të kërkimit dhe zhvillimit, specifikimet këtu mund të ndryshojnë pa paralajmërim.
- Specifikimet mund të ndryshojnë nga vendi në vend.
- Pesha mund të ndryshojë në varësi të bashkëngjitjes(ve), duke përfshirë fishekun e baterisë. Kombinimi më i lehtë dhe më i rëndë, sipas EPTA-Procudura 01/2014, janë paraqitur në tabelë.

Fisheku dhe karikuesi i aplikueshëm i baterisë

Fisheku i baterisë	BL1815N / BL1820 / BL1820B / BL1830 / BL1830B / BL1840 / BL1840B / BL1850 / BL1850B / BL1860B
Ngarkues	DC18RC / DC18RD / DC18RE / DC18SD / DC18SE / DC18SF / DC18SH







- Disa nga fishekët dhe karikuesit e baterive të listuara më sipër mund të mos jenë të disponueshëm në varësi të rajonit tuaj të banimit.

⚠ PARALAJMËRIM: Përdorni vetëm fishekët dhe karikuesit e baterive të listuara më sipër. Përdorimi i çdo fishekësh dhe karikuesi tjetër të baterive mund të shkaktojë lëndim dhe/ose zjarr.

⚠ PARALAJMËRIM: Mos përdorni furnizim me energji elektrike me kablo, si përshtatës baterie ose paketë portative të energjisë me këtë makinë. Kabloja e këtij furnizimi me energji mund të pengojë funksionimin dhe të rezultojë në lëndime personale.

Simbolet

Në vijim tregohen simbolet që mund të përdoren për pajisjen. Sigurohuni që e kuptoni kuptimin e tyre përpara përdorimit.

	Tregoni kujdes dhe vëmendje të veçantë.
	Lexoni manualin e udhëzimeve.
	Rrezik; të jenë të vetëdijshëm për sendet e hedhura.
	Distanca midis mjetit dhe kalimtarëve duhet të jetë së paku 15 m.
	Asnjëherë mos i vendosni duart dhe këmbët pranë tehut nën kositës. Tehet vazhdojnë të rrotullohen pasi motori është fikur.
	Hiqni çelësin e kyçjes përpara se të inspektoni, rregulloni, pastroni, servisoni, lini dhe ruani kositësen.



Vetëm për vendet e BE-së
Mos i hidhni pajisjet elektrike ose paketën e baterive së bashku me mbeturinat shtëpiake!

Në respektim të Direktivave Evropiane për Mbetjet Elektrike dhe Elektronike Pajisjet dhe bateritë dhe akumulatorët dhe mbeturinat e baterive dhe akumulatorët dhe zbatimi i tyre në përputhje me ligjet kombëtare, pajisjet elektrike dhe bateritë dhe paketat e baterive që kanë arritur në fund të jetës së tyre duhet të mbliidhen veçmas dhe të kthehen në një strukturë riciklimi të përputhshme me mjedisin.

Përdorimi i caktuar

Makina është e destinuar për kositjen e lëndinës.

Niveli tipik i zhurmës me peshë A, i përcaktuar sipas EN60335-2-77:

Modeli DLM382

Niveli i presionit të zërit (L_{pA}): 81 dB(A)
Niveli i fuqisë së zërit (L_{WA}): 91 dB(A)
Pasiguria (K): 3 dB(A)

Modeli DLM432

Niveli i presionit të zërit (L_{pA}): 81 dB(A)
Niveli i fuqisë së zërit (L_{WA}): 92 dB(A)
Pasiguria (K): 3 dB(A)

SHËNIM:Vlera(at) e emetimit të zhurmës së deklaruar është matur në përputhje me një metodë standarde testimi dhe mund të përdoret për të krahasuar një mjet me një tjetër.

SHËNIM:Vlera(t) e deklaruar e emetimit të zhurmës mund të përdoret gjithashtu në një vlerësim paraprak të ekspozimit.

PARALAJMËRIM:Vishni mbrojtje për veshët.

PARALAJMËRIM:Emetimi i zhurmës gjatë përdorimit aktual të veglës elektrike mund të ndryshojë nga vlera(t) e deklaruar në varësi të mënyrave në të cilat përdoret mjeti, veçanërisht se çfarë lloji i pjesës së punës përpunohet.

PARALAJMËRIM:Sigurohuni që të identifikoni masat e sigurisë për të mbrojtur operatorin që bazohen në një vlerësim të ekspozimit në kushtet aktuale të përdorimit (duke marrë parasysh të gjitha pjesët e ciklit të funksionimit, si p.sh. koha kur mjeti është i fikur dhe kur ai është në punë boshe përveç kohës së nxitjes).

Dridhja

Vlera totale e dridhjeve (shuma vektoriale tre boshtore) e përcaktuar sipas EN60335-2-77:

Modeli DLM382

Emetimi i dridhjeve (a_h): 2,5 m/s²ose më pak
Pasiguria (K): 2.0 m/s²

Modeli DLM432

Emetimi i dridhjeve (a_h): 2,5 m/s²ose më pak
Pasiguria (K): 1.5 m/s²

SHËNIM:Vlera(at) totale e deklaruar e vibrimit është matur në përputhje me një metodë standarde testimi dhe mund të përdoret për të krahasuar një mjet me një tjetër.

SHËNIM:Vlera(t) totale e deklaruar e vibrimit mund të përdoret gjithashtu në një vlerësim paraprak të ekspozimit.

PARALAJMËRIM:Emetimi i dridhjeve gjatë përdorimit aktual të veglës elektrike mund të ndryshojë nga vlera(at) e deklaruar në varësi të mënyrave në të cilat përdoret mjeti, veçanërisht se çfarë lloji i pjesës së punës përpunohet.

PARALAJMËRIM:Sigurohuni që të identifikoni masat e sigurisë për të mbrojtur operatorin që bazohen në një vlerësim të ekspozimit në kushtet aktuale të përdorimit (duke marrë parasysh të gjitha pjesët e ciklit të funksionimit, si p.sh. koha kur mjeti është i fikur dhe kur ai është në punë boshe përveç kohës së nxitjes).

Deklarata KE e Konformitetit**Vetëm për vendet evropiane**

Deklarata KE e konformitetit është përfshirë si Shtojca A e këtij manuali udhëzues.

PARALAJMËRIME TË SIGURISË**SIGURIA E RËNDËSISHME UDHËZIME**

PARALAJMËRIM:Lexoni të gjitha paralajmërimet e sigurisë dhe të gjitha udhëzimet.Moszbatimi i paralajmërimeve dhe udhëzimeve mund të rezultojë në goditje elektrike, zjarr dhe/ose lëndim serioz.

Ruani të gjitha paralajmërimet dhe udhëzimet për referencë në të ardhmen.**Trajnimi**

1. **Lexoni me kujdes udhëzimet.** Njihuni me kontrollat dhe përdorimin e duhur të kositësit.
2. Mos lejoni kurrë që fëmijët ose personat që nuk janë të njohur me këto udhëzime të përdorin kositësin. Rregulloret lokale mund të kufizojnë moshën e operatorit.
3. Asnjëherë mos e përdorni kositësen kur njerëzit, veçanërisht fëmijët ose kafshët shtëpiake janë afër.
4. Mbani në mend se operatorit ose përdoruesit është përgjegjës për aksidentet ose rreziqet që u ndodhin njerëzve të tjerë ose pronës së tyre.
5. Fëmijët duhet të mbikëqyren për t'u siguruar që të mos luajnë me kositësin.
6. **Gjendja fizike - Mos përdorni kositëse kur jeni nën ndikimin e drogës, alkoolit ose ndonjë medikamenti.**

Përgatitja

1. Gjatë përdorimit të kositëses, vishni gjithmonë këpucë të konsiderueshme dhe pantallona të gjata. Mos e përdorni kositësen kur jeni zbatuar ose kur mbani sandale të hapura. Shmangni veshjen e veshjeve ose bizhuterive që janë të lirshme ose që kanë litarë të varur ose lidhëse. Ato mund të kapen në pjesë të lëvizshme.
2. Para përdorimit, kontrolloni gjithmonë vizualisht kositësin për mbrojtëse ose mburoja të dëmtuara, të humbura ose të pavendosura.
3. Sigurohuni që zona të jetë e pastër nga njerëzit e tjerë përpara se të kositni. Ndalo kositësin nëse dikush hyn në zonë.
4. Mos e futni çelësin e kyçjes në kositës derisa të jetë gati për t'u përdorur.
5. Mbani gjithmonë syze mbrojtëse për të mbrojtur sytë nga lëndimet kur përdorni vegla elektrike. Syzet duhet të jenë në përputhje me ANSI Z87.1 në SHBA, EN 166 në Evropë ose AS/NZS 1336 në Australi/Zelandën e Re. Në Australi/Zelandën e Re, kërkohet ligjërisht të vishni një mburojë për fytyrën për të mbrojtur fytyrën tuaj.

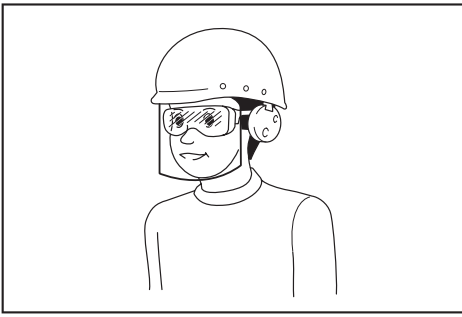

Është përgjegjësi e punëdhënësit të detyrojë përdorimin e pajisjeve të përshtatshme mbrojtëse të sigurisë nga operatorët e veglave dhe nga persona të tjerë në zonën e punës.

6. Kontrolloni me kujdes tehet ose bulonat e tehut për të çara ose dëmtime përpara përdorimit. Zëvendësoni menjëherë tehet ose bulonat e tehut të plasur ose të dëmtuar.
7. Hiqni lëndët e huaja si gurët, telat, shishet, kockat dhe shkopinjtë e mëdhenj nga zona e punës përpara kositjes për të parandaluar dëmtimin personal ose dëmtimin e kositësit.
8. Objektet e goditura nga tehu i kositësit mund të shkaktojnë lëndime të rënda te personat. Lënda duhet gjithmonë të ekzaminohet me kujdes dhe të pastrohet nga të gjitha objektet përpara çdo kositjeje.
9. Shikoni për vrima, gërvishnje, gunga, gurë ose objekte të tjera të fshehura. Terreni i pabarabart mund të shkaktojë një aksident rreshtqitjeje dhe rënieje. Bari i gjatë mund të fshehë pengesat.

Operacioni

1. Mos e teproni. Mbani ekuilibrin gjatë gjithë kohës. Jini gjithmonë të sigurt për këmbët në shpatet. Ec, mos vrapo kurrë.
2. Ndaloni kositësin dhe hiqni çelësin e kyçjes dhe sigurohuni që të gjitha pjesët lëvizëse të kenë ndalur plotësisht:
 - sa herë që e lini kositësin,
 - përpara se të pastroni bllokimet ose të zhblokoni grykën,
 - përpara se të kontrolloni, pastroni ose punoni në kositëse,
 - pas goditjes së një objekti të huaj. Inspektoni kositësin për dëmtime dhe bëni riparime përpara se të rindizni dhe përdorni kositësin,
 - sa herë që kositësja fillon të dridhet në mënyrë jonormale.
3. Asnjëherë mos e përdorni kositësen me mbrojtëse ose mburoja të dëmtuara, ose pa pajisje sigurie, për shembull deflektorët dhe/ose koshin e barit, në vend.
4. Shmangni përdorimin e kositëses në kushte të këqija moti, veçanërisht kur ekziston rreziku i rrafesë.
5. Vishni gjatë gjithë kohës mbrojtje për sytë dhe këpucë të forta gjatë përdorimit të kositëses.
6. Përdorni kositësen vetëm në dritën e ditës ose në dritë të mirë artificiale.
7. Ndizni kositësin me kujdes sipas udhëzimeve dhe me këmbët larg tehut.

8. Kujdesuni ndaj dëmtimit të këmbëve dhe duarve nga tehet e kositëses.
9. Gjithmonë sigurohuni që hapjet e ventilimit të mbahen pa mbeturina.
10. Kositni përgjatë faqes së shpateve, kurrë lart e poshtë. Tregoni kujdes ekstrem kur ndryshoni drejtimin në pjerrësi. Mos kositni pjerrësi tepër të pjerrëta.
11. Tregoni kujdes ekstrem kur ktheni mbrapsht ose tërhiqni kositësen drejt jush.
12. Ndaloni tehun(t) nëse kositësja duhet të anohet për transport kur kaloni sipërfaqe të tjera përveç barit dhe kur transportoni kositësen në dhe nga zona që do të përdoret.
13. Mos e anoni kositësen kur ndizni motorin, përveç nëse kositësja duhet të anohet për të nisur. Në këtë rast, mos e anoni më shumë se sa është absolutisht e nevojshme dhe ngrini vetëm pjesën që është larg operatorit. Gjithmonë sigurohuni që të dyja duart të jenë në pozicionin e punës përpara se ta ktheni kositësin në tokë.
14. Mos i vendosni duart ose këmbët pranë ose nën pjesët rrotulluese. Mbani gjithmonë larg hapjes së shkarkimit.
15. Mos e transportoni kositësin kur kositësja është e ndezur.
16. Shmangni përdorimin e kositëses në bar të lagësht.
17. Asnjëherë mos e përdorni kositësin në shi.
18. Mbani gjithmonë një kapje të fortë në dorëza.
19. Mos i kapni tehet prerëse të ekspozuara ose skajet e prerjes kur kapni ose mbani kositësin.
20. Mbajini duart dhe këmbët larg tehut rrotullues. Kujdes - Tehët ngjiten pasi kositësja është fikur.
21. Ndaloni funksionimin menjëherë nëse vëreni ndonjë gjë të pazakontë. Fikeni kositësin dhe hiqni çelësin e kyçjes. Pastaj inspektoni kositësin.
22. Asnjëherë mos u përpiqni të bëni rregullime të lartësisë së prerjes kur kositësja është në punë nëse kositësja ka funksionin e rregullimit të lartësisë së prerjes.
23. Lëshoni levën e çelësit dhe prisni që rrotullimi i tehut të ndalojë përpara se të kaloni rrugët, shëtitjet, rrugët dhe çdo zonë të mbuluar me zhavorr. Hiqni gjithashtu çelësin e kyçjes nëse e lini kositësen, merrni dorën për të marrë ose hequr diçka që nuk ju vjen nga rruga, ose për ndonjë arsye tjetër që mund t'ju shpërqendrojë nga ajo që po bëni.
24. Nëse kositësja godet një objekt të huaj, ndiqni këto hapa:
 - Ndaloni kositësin, lëshoni levën e çelësit dhe prisni derisa tehu të ndalojë plotësisht.
 - Hiqni çelësin e kyçjes dhe fshëkun e baterisë.
 - Inspektoni tërësisht kositësin për ndonjë dëmtim.
 - Zëvendësoni tehun nëse është dëmtuar në ndonjë mënyrë. Riparoni çdo dëmtim përpara se të rindizni dhe të vazhdoni të përdorni kositësin.
25. Mos e ndizni kositësin kur qëndroni përpara hapjes së shkarkimit.
26. Nëse kositësja fillon të dridhet në mënyrë jonormale (kontrollojeni menjëherë)

- inspektioni për dëmtime,
- zëvendësoni ose riparoni çdo pjesë të dëmtuar,
- kontrolloni dhe shtrëngoni çdo pjesë të lirshme.

27. **Asnjëherë mos e drejtoni materialin e shkarkuar drejt askujt. Shmangni shkarkimin e materialit kundër murit ose pengesës.** Materiali mund të kthehet në rikoshet drejt operatorit. Ndalojeni tehun kur kaloni sipërfaqet e zavorrit.

28. **Mos e tërhiqni kositisin mbrapsht përveç rasteve kur është absolutisht e nevojshme.** Kur jeni të detyruar të mbështesni kositisin nga një gardh ose pengesa të tjera të ngjashme, shikoni poshtë dhe prapa përpara dhe ndërsa lëvizni mbrapa.

29. **Fikni motorin dhe prisni derisa tehu të ndalojë plotësisht përpara se të hiqni kapësen e barit.** Kini kujdes që fletët bregun pas fiken.

Mirëmbajtja dhe ruajtja

1. Zëvendësoni pjesët e konsumuara ose të dëmtuara për siguri. Përdorni vetëm pjesë këmbimi dhe aksesore origjinale.
2. Inspektoni dhe mirëmbani rregullisht kositisin.
3. Kur nuk përdoret, ruajeni kositisin jashtë mundësive të fëmijëve.
4. Mbani të gjitha dadot, bulonat dhe vidhat të shtrënguara për t'u siguruar që pajisja është në gjendje të sigurt pune.
5. Kontrolloni shpesh koshin e barit për konsumim ose përkeqësim. Për ruajtje, gjithmonë sigurohuni që koshi i barit të jetë bosh. Zëvendësoni një shportë të konsumuar të barit me një zëvendësim të ri në fabrikë për siguri.
6. Përdorni vetëm tehet origjinale të prodhuesit të specifikuar në këtë manual.
7. Kini kujdes gjatë rregullimit të kositisës për të parandaluar bllokimin e gishtërinjve midis teheve në lëvizje dhe pjesëve të fiksuara të kositisës.
8. **Mos lani me çorape; shmangni marrjen e ujit në lidhjet motorike dhe elektrike.**
9. Kontrolloni bulonën e montimit të tehut në intervale të shpeshta për ngushtësi të duhur.
10. Lëreni gjithmonë kositisin të ftohet përpara se ta ruani.
11. **Gjatë servisimit të teheve, kini parasysh se, edhe pse burimi i energjisë është i fikur, tehet mund të zhvendoset përsëri.**

12. **Asnjëherë mos i hiqni ose mos i ngatërmoni pajisjet e sigurisë.** Kontrolloni rregullisht funksionimin e tyre të duhur. Asnjëherë mos bëni asgjë për të ndërhyrë në funksionin e synuar të një pajisjeje sigurie ose për të zvogëluar mbrojtjen e ofruar nga një pajisje sigurie.

Përdorimi dhe kujdesi i mjektit të baterisë

1. **Rimbushni vetëm me karikuesin e specifikuar nga prodhuesi.** Një karikues që është i përshtatshëm për një lloj pakete baterie mund të krijojë rrezik zjarri kur përdoret me një paketë tjetër baterie.
2. **Përdorni veglat e energjisë vetëm me paketa baterish të përcaktuara posaçërisht.** Përdorimi i çdo pakete tjetër baterie mund të krijojë rrezik lëndimi dhe zjarri.
3. **Kur paketa e baterisë nuk është në përdorim, mbajeni larg objekteve të tjera metalike, si kapëse letre, monedha, çelësa, gozhdë, vida ose objekte të tjera të vogla metalike, të cilat mund të bëjnë një lidhje nga një terminal në tjetrin.** Shkurtimi i terminalëve të baterisë së bashku mund të shkaktojë djegie ose zjarr.

4. **Në kushte abuzive, lëngu mund të nxirret nga bateria; shmangni kontaktin.** Nëse ndodh aksidentalisht kontakti, shpëlajeni me ujë. Nëse lëngu bie në kontakt me sytë, kërkoni gjithashtu ndihmë mjekësore. Lëngu i nxjerrë nga bateria mund të shkaktojë acarim ose djegie.
5. **Mos përdorni një paketë baterie ose mjet që është i dëmtuar ose modifikuar.** Bateritë e dëmtuara ose të modifikuara mund të shfaqin sjellje të paparashikueshme që rezultojnë në zjarr, shpërthim ose rrezik lëndimi.
6. **Mos e ekspozoni një paketë baterie ose mjet ndaj zjarrit ose temperaturës së tepërt.** Ekspozimi ndaj zjarrit ose temperaturës mbi 130 °C mund të shkaktojë shpërthim.
7. **Ndiqni të gjitha udhëzimet e karikimit dhe mos e karikoni paketën e baterisë ose mjetin jashtë intervalit të temperaturës të specifikuar në udhëzime.** Karikimi i gabuar ose në temperatura jashtë kufijve të specifikuar mund të dëmtojë baterinë dhe të rrisë rrezikun e zjarrit.

Siguria elektrike dhe bateria

1. **Mos e hidhni baterinë (të) në zjarr.** Qeliza mund të shpërthejë. Kontrolloni me kodet lokale për udhëzime të mundshme speciale për asgjësimin.
2. **Mos e hapni ose gjymtoni baterinë (at).** Elektroliti i lëshuar është gërryes dhe mund të shkaktojë dëmtim të syve ose lëkurës. Mund të jetë toksik nëse gëlltitet.
3. **Mos e karikoni baterinë në shi ose në vende me lagështi.**
4. **Mos e karikoni baterinë jashtë.**
5. **Mos e trajtoni karikuesin, duke përfshirë spinën e karikuesit dhe terminalët e karikuesit me duar të lagura.**

Shërbimi

1. **Bëni servisin e veglës tuaj elektrike nga një person i kualifikuar riparimi duke përdorur vetëm pjesë identike ndërrimi.** Kjo do të sigurojë që të ruhet siguria e veglës elektrike.
2. **Asnjëherë mos i servisoni bateritë e dëmtuara.** Shërbimi i paketave të baterive duhet të kryhet vetëm nga prodhuesi ose ofruesit e autorizuar të shërbimit.

RUAJNI KËTO UDHËZIME.

PARALAJMËRIM. MOS lejoni që rehatia ose njohja me produktin (e fituar nga përdorimi i përsëritur) të zëvendësojë respektimin e rreptë të rregullave të sigurisë për produktin në fjalë.

KEQPËRDORIMI ose mosbatimi i rregullave të sigurisë të përcaktuara në këtë manual udhëzimi mund të shkaktojë lëndime të rënda personale.

Udhëzime të rëndësishme sigurie për fishekun e baterisë

1. **Përpara përdorimit të fishekut të baterisë, lexoni të gjitha udhëzimet dhe shenjat paralajmëruese në (1) karikuesin e baterisë, (2) baterinë dhe (3) produktin që përdor baterinë.**
2. **Mos e çmontoni ose mos e ngacmoni fishekun e baterisë.** Mund të rezultojë në zjarr, nxehësi të tepërt ose shpërthim.
3. **Nëse koha e funksionimit është bërë tepër më e shkurtër, ndërpriteni menjëherë punën.** Mund të rezultojë në rrezik mbinxheje, djegie të mundshme dhe madje edhe shpërthim.

4. Nëse elektroliti hyn në sytë tuaj, shpëlaheni ato me ujë të pastër dhe kërkoni menjëherë kujdes mjekësor. Mund të rezultojë në humbjen e shikimit tuaj.
5. Mos e shkurtoni fishekun e baterisë:
 - (1) Mos i prekni terminalet me asnjë material përçues.
 - (2) Shmangni ruajtjen e fishekut të baterisë në një enë me objekte të tjera metalike si gozhdë, monedha, etj.
 - (3) Mos e ekspozoni fishekun e baterisë ndaj ujit ose shiut.

Një mungesë e baterisë mund të shkaktojë një rrjedhje të madhe të rrymës, mbixehje, djegie të mundshme dhe madje edhe një avari.
6. Mos e ruani dhe mos përdorni mjetin dhe fishekun e baterisë në vende ku temperatura mund të arrijë ose të kalojë 50 °C (122 °F).
7. Mos e digjni fishekun e baterisë edhe nëse është dëmtuar rëndë ose është konsumuar plotësisht. Fisheku i baterisë mund të shpërthejë në zjarr.
8. Mos gozhdoni, prisni, shtypni, hidhni, lëshoni fishekun e baterisë ose goditni me një objekt të fortë në fishekun e baterisë. Një sjellje e tillë mund të rezultojë në zjarr, nxehësi të tepërt ose shpërthim.
9. Mos përdorni një bateri të dëmtuar.
10. **Bateritë e përmbajtura litium-jon i nënshtrohen kërkesave të legjislatcionit për mallrat e rrezikshme.** Për transportet komerciale, p.sh. nga palët e treta, agjentët e spedicionit, duhet të respektohen kërkesat e veçanta për paketimin dhe etiketimin. Për përgatitjen e artikullit që dërgohet, kërkohet konsultimi me një ekspert për materiale të rrezikshme. Ju lutemi respektoni gjithashtu rregulloret e mundshme më të detajuara kombëtare. Ngjitni ose maskoni kontaktet e hapura dhe paketon baterinë në mënyrë të tillë që të mos lëvizë në ambalazh.
11. Kur hidhni fishekun e baterisë, hiqeni atë nga mjeti dhe hidhjeni në një vend të sigurt. Ndiqni rregullat tuaja lokale në lidhje me asgjësimin e baterisë.
12. Përdorni bateritë vetëm me produktet e specifikuar nga Makita. Instalimi i baterive në produkte që nuk janë në përputhje mund të rezultojë në zjarr, nxehësi të tepërt, shpërthim ose rrjedhje të elektrolitit.
13. Nëse mjeti nuk përdoret për një periudhë të gjatë kohore, bateria duhet të hiqet nga mjeti.
14. Gjatë dhe pas përdorimit, kutia e baterisë mund të marrë nxehësi, e cila mund të shkaktojë djegie ose djegie në temperaturë të ulët. Kushtojini vëmendje trajtimin të fishekëve të baterive të nxeha.
15. Mos e prekni terminalin e mjetit menjëherë pas përdorimit pasi mund të nxehet mjaftueshëm për të shkaktuar djegie.
16. Mos lejoni patate të skuqura, pluhur ose tokë të mbërthyer në terminalet, vrimat dhe brazdat e fishekut të baterisë. Mund të rezultojë në performancë të dobët ose prishje të mjetit ose fishekut të baterisë.
17. Nëse mjeti nuk e mbështet përdorimin pranë linjave elektrike të tensionit të lartë, mos e përdorni fishekun e baterisë pranë linjave të energjisë elektrike me tension të lartë. Mund të rezultojë në një mosfunksionim ose prishje të vegël ose fishekut të baterisë.

18. Mbajeni baterinë larg fëmijëve.

RUAJNI KËTO UDHËZIME.



KUJDES: Përdorni vetëm bateri origjinale Makita.

Përdorimi i baterive Makita jo origjinale, ose i baterive të ndryshuara, mund të rezultojë në shpërthimin e baterisë duke shkaktuar zjarr, lëndime personale dhe dëmtime. Gjithashtu do të anulohë garancinë Makita për veglën dhe karikuesin Makita.

Këshilla për ruajtjen e jetëgjatësisë

maksimale të baterisë

1. Karikoni kutinë e baterisë përpara se të shkarkohet plotësisht. Ndaloni gjithmonë funksionimin e veglës dhe karikoni kutinë e baterisë kur vëreni më pak fuqi të vegëlës.
2. Asnjëherë mos e rikarikoni një fishek baterie të ngarkuar plotësisht. Mbingarkimi shkurton jetëgjatësinë e baterisë.
3. Karikoni kutinë e baterisë me temperaturën e dhomës në 10 °C - 40 °C (50 °F - 104 °F). Lëreni kutinë e nxehët të baterisë të ftohet përpara se ta karikoni.
4. Kur nuk e përdorni fishekun e baterisë, hiqeni atë nga mjeti ose karikuesi.
5. Karikoni kutinë e baterisë nëse nuk e përdorni për një periudhë të gjatë (më shumë se gjashtë muaj).

KUVENDI



PARALAJMËRIM: Sigurohuni gjithmonë që çelësi i kyçjes dhe fisheku i baterisë të jenë hequr përpara se të kryeni ndonjë punë në kositës. Dështimi për të hequr çelësin e kyçjes dhe fishekun e baterisë mund të rezultojë në lëndime të rënda personale nga ndezja aksidentale.



PARALAJMËRIM: Asnjëherë mos e nisni kositësin nëse nuk është montuar plotësisht. Funksionimi i makinës në një gjendje pjesërisht të montuar mund të rezultojë në lëndime të rënda personale nga ndezja aksidentale.

Instalimi i kapakut të baterisë



PARALAJMËRIM: Mos e futni çelësin e kyçjes dhe fishekun e baterisë përpara se të instaloni kapakun e baterisë. Dështimi për ta bërë këtë mund të shkaktojë një lëndim serioz.

Instaloni plotësisht kapakun e baterisë përpara përdorimit. Mbulesa e baterisë mbron kositësin dhe fishekun e baterisë nga balta, papastërtia dhe uji.

1. Vendosni mbulesën e baterisë me zgjatjet në kositës në një linjë me vrimat në kapakun e baterisë.
 - **Fig.1:** 1.Zgjatja2.Vrima3.Mbulesa e baterisë
2. Vendosini duart në mes të kapakut të baterisë dhe shtypjeni atë.
 - **Fig.2**
3. Përpara funksionimit të parë, kontrolloni që pika e rrotullimit të kapakut të baterisë të jetë ngjitur siç duhet. Nëse mbulesa e baterisë është instaluar sakte, ajo nuk do të hapet derisa të tërhiqet leva e kyçjes së kapakut të baterisë.
 - **Fig.3:** 1.Pika e rrotullimit2.Leva e mbylljes së kapakut të baterisë

Instalimi i dorezës

NJOFTIM:Kur vendosni doreza, vendosni kordonët në mënyrë që të mos kapen nga asgjë midis dorezave. Nëse kordoni është i dëmtuar, çelësi i kositësit mund të mos funksionojë.

1. Rrëshqitni të dy skajet e dorezës së poshtme në brazda të kositësës dhe më pas shtrëngoni plotësisht vidhat e fiksimit.

► **Fig.4:** 1.Vidë shtrënguese2.Doreza e poshtme

2. Drejtoni vrimat e vidhave të dorezës së sipërme dhe të dorezës së poshtme. Sigurojini ato me vida dhe dado shtrënguese.

► **Fig.5:** 1.Arrë shtrënguese2.Vidë shtrënguese

SHËNIM:Mbajeni fort dorezën e sipërme në mënyrë që të mos ju bjerë nga dora.

3. Lidhni mbajtëset në dorezë. Vendosni kordonin e furnizimit me energji siç tregohet në figurë.

► **Fig.6:** 1.Mbajtëse

Heqja e tapës së mulçimit

Aksesor opsional

1. Hapni kapakun e pasmë.

► **Fig.7:** 1.Mbulesa e pasme

2. Mbajeni spinën e mulçimit nga doreza dhe më pas tërhiqeni nga trupi i kositës siç tregohet në figurë.

► **Fig.8:** 1.Prizë mulching2.Doreza

Instalimi i shportës së barit

1. Hapni kapakun e pasmë.

► **Fig.9:** 1.Mbulesa e pasme

2. Ngjitni shportën e barit në shufrën e trupit të kositës siç tregohet në figurë.

► **Fig.10:** 1.Hook2.kallam3.Shporta me bar

Ngjitja e tapës së mulçimit

Aksesor opsional

1. Hapni kapakun e pasmë dhe më pas hiqni koshin e barit.

► **Fig.11:** 1.Mbulesa e pasme2.Shporta me bar

2. Mbajeni spinën e mulçimit nga doreza dhe më pas lidhni me trupin e kositës siç tregohet në figurë.

► **Fig.12:** 1.Prizë mulching2.Doreza

PERSHKRIM FUNKSIONAL

Instalimi ose heqja e fishekut të baterisë

▲KUJDES:Fikeni gjithmonë makinën përpara se të instaloni ose hiqni kutinë e baterisë.

▲KUJDES:Sigurohuni që të mbyllni kapakun e baterisë përpara përdorimit.Përndryshe, balta, papastërtia ose uji mund të shkaktojnë dëmtim të produktit ose fishekut të baterisë.

▲KUJDES:Gjithmonë instaloni plotësisht kutinë e baterisë derisa treguesi i kuq të mos shihet.Nëse jo, ai mund të bjerë aksidentalisht nga makina, duke shkaktuar lëndime për ju ose dikë përreth jush.

▲KUJDES:Mos e instaloni fishekun e baterisë me forcë.Nëse fisheku nuk rrëshqet lehtë, ai nuk po futet siç duhet.

SHËNIM:Makina nuk punon vetëm me një fishek baterie.

Për të instaluar fishekun e baterisë:

1. Rrëshqitni levën e kyçjes së kapakut të baterisë dhe hapni kapakun e baterisë.

► **Fig.13:** 1.Mbulesa e baterisë2.Leva e mbylljes së kapakut të baterisë

2. Rrëshqitni gjuhën në fishekun e baterisë me folenë në kositës dhe më pas rrëshqitni fishekun derisa të bllokohet në vend me një klikim të vogël.

► **Fig.14:** 1.Fisheku i baterisë

3. Fusni çelësin e kyçjes në vendin e treguar në figurë deri sa të shkojë.

► **Fig.15:** 1.Kyç kyç

4. Mbyllni kapakun e baterisë dhe shtyjeni derisa të lidhet me levën e kyçjes.

Për të hequr fishekun e baterisë nga kositësja:

1. Rrëshqitni levën e kyçjes së kapakut të baterisë dhe hapni kapakun e baterisë.

2. Tërhiqeni fishekun e baterisë nga kositësja ndërsa rrëshqitni butonin në pjesën e përparme të fishekut.

3. Tërhiqeni çelësin e kyçjes.

4. Mbyllni kapakun e baterisë.

Sistemi i mbrojtjes së makinës / baterisë

Makina është e pajisur me një sistem mbrojtjeje makinerie/ baterie. Ky sistem ndërpret automatikisht energjinë e motorit për të zgjatur jetën e mjetit dhe baterisë. Makina do të ndalojë automatikisht gjatë funksionimit nëse makina ose bateria vendosen në një nga kushtet e mëposhtme.

Mbrojtje nga mbingarkesa

Kur makina përdoret në një mënyrë që bën që ajo të tërheqë një rrymë anormalisht të lartë, makina ndalon automatikisht pa asnjë tregues. Në këtë situatë, fikeni makinën dhe ndaloni aplikacionin që shkaktoi mbingarkimin e pajisjes. Pastaj ndizni makinën për të rifilluar.

Mbrojtje nga mbinxehja

Kur makina është mbinxehur, makina ndalon automatikisht. Lëreni makinën të ftohet përpara se ta ndizni përsëri.

Mbrojtja nga shkarkimi i tepërt

Kur kapaciteti i baterisë zvogëlohet, makina ndalon automatikisht. Nëse produkti nuk funksionon edhe kur çelsat janë në punë, hiqni bateritë nga makina dhe ngarkoni bateritë.

Duke treguar kapacitetin e mbetur të baterisë

► Fig.16: 1.Treguesi i baterisë

Kur kapaciteti i mbetur i baterisë zvogëlohet, treguesi i baterisë pulson në anën e aplikueshme të baterisë. Me përdorim të mëtejshëm, makina ndalon dhe treguesi i baterisë ndizet për rreth 10 sekonda. Në këtë situatë, ngarkoni kutinë e baterisë.

Duke treguar kapacitetin e mbetur të baterisë

Vetëm për fishekët e baterive me tregues

► Fig.17: 1.Llambat treguese 2.Butoni i kontrollit

Shtypni butonin e kontrollit në kutinë e baterisë për të treguar kapacitetin e mbetur të baterisë. Llambat treguese ndizen për disa sekonda.

Llambat treguese			E mbetur kapaciteti
I ndezur	Joaktiv	Vezullim	
■ ■ ■ ■			75% në 100%
■ ■ ■ □			50% deri në 75%
■ ■ □ □			25% deri në 50%
■ □ □ □			0% deri në 25%
▣ □ □ □			Ngarkoni bateri.
■ ■ □ □			Bateria mund të ketë keqfunksionuar.
□ □ ■ ■			

SHËNIM:Në varësi të kushteve të përdorimit dhe temperaturës së ambientit, treguesi mund të ndryshojë pak nga kapaciteti aktual.

Veprimi i ndërrimit

PARALAJMËRIM:Përpara se të instaloni fishekun e baterisë, kontrolloni gjithmonë që leva e çelësit të aktivizohet siç duhet dhe të kthehet në pozicionin original kur lëshohet.Përdorimi i një makinerie me një çelës që nuk aktivizohet siç duhet mund të çojë në humbje të kontrollit dhe lëndime serioze personale.

SHËNIM:Kositësja nuk ndizet pa shtypur butonin e çelësit, madje edhe leva e çelësit tërhiqet.

SHËNIM:Kositësja mund të mos fillojë për shkak të mbingarkesës kur përpiqeni të kositni bar të gjatë ose të dendur në të njëjtën kohë. Rritni lartësinë e kositjes në këtë rast.

Kjo kositës është e pajisur me çelësin e kyçjes dhe çelësin e dorëzës. Nëse vëreni ndonjë gjë të pazakontë me secilin prej këtyre çelësive, ndaloni menjëherë funksionimin dhe kontrolloni ato nga qendra juaj më e afërt e autorizuar e shërbimit Makita.

1. Instaloni fishekët e baterisë. Fusni çelësin e kyçjes në çelësin e kyçjes dhe më pas mbyllni kapakun e baterisë.

► Fig.18: 1.Fisheku i baterisë 2.Kyç kyç

2. Shtypni butonin e ndërprerës dhe mbajeni atë.

3. Kapni dorëzën e sipërme dhe tërhiqni levën e çelësit.

► Fig.19: 1.Butoni i ndërrimit 2.Leva e çelësit

4. Lëshojeni butonin e çelësit sapo motori të fillojë të funksionojë. Kositësja do të vazhdojë të punojë derisa të lëshoni levën e çelësit.

5. Lëshoni levën e çelësit për të ndaluar motorin.

Rregullimi i lartësisë së kositjes

PARALAJMËRIM:Asnjëherë mos e vendosni dorën ose këmbën nën trupin e kositësës kur rregulloni lartësinë e kositjes.

PARALAJMËRIM:Gjithmonë sigurohuni që leva të përshatet siç duhet në brazdë përpara përdorimit.

Lartësia e kositjes mund të rregullohet në intervalin midis 20 mm dhe 75 mm.

1. Hiqni çelësin e kyçjes.

2. Tërhiqeni levën e rregullimit të lartësisë së kositjes në pjesën e jashtme të trupit të kositjes dhe zhvendoseni në lartësinë e dëshiruar të kositjes.

► Fig.20: 1.Levë e rregullimit të lartësisë së kositjes

SHËNIM:Shifrat e lartësisë së kositjes duhet të përdoren vetëm si udhëzues. Në varësi të kushteve të lëndinës ose tokës, lartësia aktuale e lëndinës mund të jetë paksa e ndryshme nga lartësia e caktuar.

SHËNIM:Provoni një kositje provë të barit në një vend më pak të dukshëm për të marrë lartësinë tuaj të dëshiruar.

Treguesi i nivelit të barit

► Fig.21: 1.Treguesi i nivelit të barit

Treguesi i nivelit të barit tregon vëllimin e barit të kositur.

• Kur koshi i barit nuk është plot, treguesi noton gjatë kositjes.

• Kur koshi i barit është plot, treguesi nuk noton gjatë kositjes. Në këtë rast, ndaloni kositjen menjëherë dhe zbrazi shportën. Pasi të keni zbrazur shportën, pastroni atë në mënyrë që rrjeta e saj të shfryjë ajrin.

SHËNIM:Ky tregues është një udhëzues i përafërt. Në varësi të kushteve të brendshme të shportës, ky tregues mund të mos funksionojë siç duhet.

Përdorimi i prizës së mulçimit

Aksesor opsional

Priza e mulçimit ju lejon të ktheni barin e prerë në tokë pa mbledhur barin e prerë në koshin e barit. Kur e përdorni makinën me spinën e mulçimit, sigurohuni që të hiqni shportën e barit.

NJOFTIM:Kur përdorni makinën me spinën e mulçimit, sigurohuni që gjatësia totale e barit pas prerjes të jetë 30 mm ose më shumë dhe gjatësia e prerjes të jetë 15 mm ose më pak.

► Fig.22: (1)30 mm ose më shumë(2)15 mm ose më pak

OPERACIONI

Kositje

▲ PARALAJMËRIM:Para kositjes, hiqni shkopinjtë dhe gurët nga zona e kositjes. Për më tepër, hiqni paraprakisht barërat e këqija nga zona e kositjes.

▲ PARALAJMËRIM:Mbani gjithmonë syze sigurie ose syze sigurie me mburoja anësore kur përdorni kositësin.

▲ KUJDES:Nëse bari i prerë ose objekti i huaj bllokohet brenda trupit të kositës, sigurohuni që të hiqni çelësin e kyçjes dhe fishekun e baterisë dhe të vishni doreza përpara se të hiqni barin ose objektin e huaj.

NJOFTIM:Përdoreni këtë makinë vetëm për kositjen e lëndinës. Mos kosit barërat e këqija me këtë makinë.

► Fig.23

Mbajeni fort dorezën me të dyja duart kur kositni.

Udhëzuesi i shpejtësisë së kositjes është afërsisht 1 metër për 4 sekonda.

► Fig.24

Skajet e jashtme të rrotave të përparme janë udhëzime për gjerësinë e kositjes. Duke përdorur skajet e jashtme të rrotave të përparme si udhëzime, kositni në shiritra. Mbivendosni një gjysmë deri në një të tretën e shiritit të meparshëm për të kositur lëndinën në mënyrë të barabartë.

► Fig.25: 1.Gjerësia e kositjes2.Zona e mbivendosur 3.Buzë e jashtme

Ndryshoni drejtimin e kositjes çdo herë për të parandaluar formimin e modelit të kokrrave të barit në vetëm një drejtim.

► Fig.26

Kontrolloni periodikisht shportën e barit për bar të kositur. Zbrazi barin para se të mbushet. Përpara çdo kontrolli periodik, sigurohuni që të ndaloni kositësen dhe më pas hiqni çelësin e kyçjes dhe fishekun e baterisë.

NJOFTIM:Përdorimi i kositëses me koshin e barit plot parandalon rrotullimin e qetë të tehut dhe vendos një ngarkesë shtesë në motor, e cila mund të shkaktojë prishje.

Kositja e një lëndinë me bar të gjatë

Mos u përipiqi të prisni barin e gjatë në të njëjtën kohë. Në vend të kësaj, kositni lëndinë në disa hapa. Lëri një ose dy ditë midis kositjeve derisa lëndina të bëhet e shkurterë.

SHËNIM:Kositja e barit të gjatë në një gjatësi të shkurterë, e gjitha në të njëjtën kohë mund të shkaktojë vdekjen e barit. Bari i prerë mund të bllokohet gjithashtu brenda trupit të kositësit.

Zbrazja e shportës së barit

▲ PARALAJMËRIM:Për të zvogëluar rrezikun e aksidentit, kontrolloni rregullisht koshin e barit për ndonjë dëmtim ose forcë të dobësuar. Zëvendësoni koshin e barit nëse është e nevojshme.

1. Lëshoni levën e çelësit.
2. Hiqni çelësin e kyçjes.
3. Hapni kapakun e pasmë dhe nxirrni koshin e barit duke mbajtur dorezën.
► Fig.27: 1.Mbulesa e pasme2.Doreza
4. Zbrazi shportën e barit.

MIRËMBAJTJA

▲ PARALAJMËRIM:Gjithmonë sigurohuni që çelësi i kyçjes dhe fisheku i baterisë janë hequr nga kositësja përpara se të ruani ose mbani makinën kositëse ose të përipiqi të kryeni inspektim ose mirëmbajtje.

▲ PARALAJMËRIM:Hiqni gjithmonë çelësin e kyçjes kur kositësja nuk është në përdorim. Ruajeni çelësin e kyçjes në një vend të sigurt jashtë mundësive të fëmijëve.

▲ PARALAJMËRIM:Vishni doreza kur kryeni inspektim ose mirëmbajtje.

▲ PARALAJMËRIM:Mbani gjithmonë syze sigurie ose syze sigurie me mburoja anësore kur kryeni inspektim ose mirëmbajtje.

NJOFTIM:Asnjëherë mos përdorni benzinë, benzinë, hollues, alkool ose të ngjashme. Mund të rezultojë çngjyrosje, deformim ose çarje.

Për të ruajtur SIGURINË dhe BESUESHMËRIMIN E produktit, riparimet, çdo mirëmbajtje ose rregullim tjetër duhet të kryhen nga qendrat e shërbimit të autorizuar ose të fabrikës së Makita, duke përdorur gjithmonë pjesë këmbimi Makita.

Mirëmbajtja

1. Hiqni çelësin e kyçjes. Ruajeni në një vend të sigurt jashtë mundësive të fëmijëve.
2. Pastroni kositësen duke përdorur vetëm një leckë të lagur. Mos spërkadni ose derdhni ujë në kositësin kur pastroni.
3. Vendosni kositësen në anën e saj dhe pastroni copat e barit të grumbulluar në pjesën e poshtme të kuvertës së kositëses.
4. Kontrolloni për ngushtësi të gjitha dadot, bulonat, pullat, vidhat, lidhësit etj.
5. Inspektoni pjesët lëvizëse për dëmtime, thyerje dhe konsumim. Pjesët e dëmtuara ose që mungojnë duhet të riparohen ose zëvendësohen.

PARALAJMËRIM: Kur mbani ose ruani kositësen, mos mbani dorezat e palosura, por dorezën e përparme të kositëses. Mbajtja e dorezave të palosura mund të shkaktojë një lëndim serioz ose dëmtim të kositësit.

Përpara se të ruani kositësin, hiqni fishekun e baterisë dhe çelësin e kyçjes.

Ruani kositësen brenda në një vend të freskët, të thatë dhe të mbyllur. Mos e ruani kositësen dhe karikuesin në vende ku temperatura mund të arrijë ose të kalojë 40 °C.

► **Fig.28:** 1.Kapje e përparme 2.Kapje e pasme

1. Lironi vidhat e fiksimit dhe zgjeroni dorezën e poshtme në të dyja anët. Lëvizni poshtë dorezës përpara. Në këtë kohë, mbani një shtrengim të fortë në dorezën e poshtme në mënyrë që doreza të mos bjerë në anën e largët nga trupi i kositësit.

► **Fig.29:** 1.Vidë shtrenguese 2.Doreza e poshtme

2. Lironi dadot shtrenguese dhe rrotulloni dorezën e sipërme mbrapa ndërsa zgjeroni të dyja anët.

► **Fig.30:** 1.Arrë shtrenguese 2.Doreza e sipërme

3. Ruani koshin e barit midis dorezës dhe trupit të kositësit.

► **Fig.31:** 1.Shporta me bar

SHËNIM: Kur e vendosni kositësin në pozicionin e drejtë, mos e mbani dorezën, por përdorni dorezën e përparme të kositëses.

Heqja ose instalimi i tehut të kositësit

PARALAJMËRIM: Hiqni gjithmonë çelësin e kyçjes dhe fishekun e baterisë kur hiqni ose instaloni teahun. Dështimi për të hequr çelësin e kyçjes dhe fishekun e baterisë mund të shkaktojë një lëndim serioz.

PARALAJMËRIM: Tehu lirohet për disa sekonda pasi të keni lëshuar çelësin. Mos filloni asnjë operacion derisa tehu të ndalojë plotësisht.

PARALAJMËRIM: Gjithmonë mbani doreza kur trajtoni teahun.

Heqja e tehut të kositësit

Për DLM382

1. Vendosni kositësen në anën e saj në mënyrë që leva e rregullimit të lartësisë së kositjes të vijë në anën e sipërme.

2. Për të kyçur rrotullimin e tehut, futni një kaçavidë ose një mjet të ngjashëm në një vrimë në trupin e kositës.

3. Kthejeni bulonën në drejtim të kundërt të akrepave të orës me çelësin.

► **Fig.32:** 1.Teh kositës 2.Kaçavidë 3.Pikëllim

4. Hiqni bulonën dhe teahun me radhë.

► **Fig.33:** 1.Mbështetja e tehut 2.Teh kositës 3.Bulon

Për DLM432

1. Vendosni kositësen në anën e saj në mënyrë që leva e rregullimit të lartësisë së kositjes të vijë në anën e sipërme.

2. Për të kyçur rrotullimin e tehut, futni një kaçavidë ose një mjet të ngjashëm në një vrimë në trupin e kositës.

3. Kthejeni bulonën në drejtim të kundërt të akrepave të orës me çelësin.

► **Fig.34:** 1.Teh kositës 2.Kaçavidë 3.Pikëllim

4. Hiqni bulonën, flanaxhën e jashtme, teahun e kositëses dhe flanaxhën e brendshme me radhë.

► **Fig.35:** 1.Flanxha e brendshme 2.Teh kositës 3.Flanxha e jashtme 4.Bulon

Instalimi i tehut të kositësit

Për të instaluar teahun e kositës, kryeni procedurën e heqjes në të kundërt.

PARALAJMËRIM: Instaloni teahun e kositëses me kujdes. Ka pamje nga lart/poshtë. Vendosni teahun në mënyrë që shigjeta e drejtimit të rrotullimit të drejtohet nga jashtë.

PARALAJMËRIM: Shtrengoni bulonën fort në drejtim të akrepave të orës për të siguruar teahun.

PARALAJMËRIM: Sigurohuni që tehu i kositësit dhe të gjitha pjesët e fiksimit të jenë instaluar saktë dhe të shtrenguara mirë.

PARALAJMËRIM: Kur ndërroni tehet, ndiqni gjithmonë udhëzimet e dhëna në këtë manual.

ZGJIDHJA E PROBLEMEVE

Para se të kërkonti riparime, kryeni fillimisht inspektimin tuaj. Nëse gjeni një problem që nuk shpjegohet në manual, mos u përpini ta çmontoni mjetin. Në vend të kësaj, pyesni qendrat e autorizuar të shërbimit Makita, duke përdorur gjithmonë pjesë këmbimi Makita për riparime.

Gjendje anormaliteti	Shkaku i mundshëm (mosfunksionimi)	Ilaçi
Kositësja nuk fillon.	Dy fishekë baterie nuk janë instaluar.	Instaloni fishekët e baterive të ngarkuara.
	Problem me baterinë (nën tension)	Rimbushni kutinë e baterisë. Nëse rimbushja nuk është efektive, zëvendësoni fishekun e baterisë.
	Çelësi i kyçjes nuk është futur.	Fusni çelësin e kyçjes.
Motori ndalon së punuari pas një përdorimi të vogël.	Niveli i ngarkimit të baterisë është i ulët.	Rimbushni kutinë e baterisë. Nëse rimbushja nuk është efektive, zëvendësoni fishekun e baterisë.
	Lartësia e prerjes është shumë e ulët.	Rritni lartësinë e prerjes.
Motori nuk arrin RPM maksimale.	Kutia e baterisë nuk është instaluar siç duhet.	Instaloni kutinë e baterisë siç përkruhet në këtë manual.
	Fuqia e baterisë po bie.	Rimbushni kutinë e baterisë. Nëse rimbushja nuk është efektive, zëvendësoni fishekun e baterisë.
	Sistemi i makinës nuk funksionon siç duhet.	Pyesni qendrën tuaj lokale të autorizuar të shërbimit për riparim.
Tehu i kositësit nuk rrotullohet: ⇒ ndaloni menjëherë kositësin!	Një objekt i huaj si një degë bllokohet pranë tehut.	Hiqni objektin e huaj.
	Sistemi i makinës nuk funksionon siç duhet.	Pyesni qendrën tuaj lokale të autorizuar të shërbimit për riparim.
Dridhje jonormale: ⇒ ndaloni menjëherë kositësin!	Tehu është i çekuilibruar, i veshur në mënyrë të tepruar ose të pabarabartë.	Zëvendësoni tehun.

OPTIONAL AKSESORËT

⚠️ KUIJDESK këto aksesore ose bashkëngjitje rekomandohen për përdorim me veglën tuaj Makita të specifikuar në këtë manual. Përdorimi i çdo aksesori ose bashkëngjitjeje tjetër mund të paraqesë rrezik lëndimi për personat. Përdorni aksesoren ose shtojcën vetëm për qëllimin e përcaktuar.

Nëse keni nevojë për ndihmë për më shumë detaje në lidhje me këto pajisje shtesë, pyesni qendrën tuaj lokale të shërbimit Makita.

- Teh kositës
- Tapa mulching
- Bateri dhe karikues origjinal Makita

SHËNIM: Disa artikuj në listë mund të përfshihen në paketën e veglave si aksesore standardë. Ato mund të ndryshojnë nga vendi në vend.