

Упатство за употреба

МОТОРНИ КОСАЧКИ ХУСКВАРНА



Напомена:

Упатството за употреба внимателно да се прочита затоа што за секое отстапување од него, гаранцијата нема да се прифати.

ВАЖНО: Ова е универзално упатство и ако некои елементи од вашиот избран производ се разликуваат или недостигаат, следете ги упатствата за слични функции и делови.

За сите нејасни работи обрати се до Сервисната служба на СИНПЕКС

ОПИС

- | | | |
|-----------------------|----------------------------------|--------------------|
| 1. Горени рачки | 7. Тело на косачката | 13. Рачка гас |
| 2. Пумпица за гориво | 8. Подесувач на висина на косење | 14. Стоп контрола |
| 3. Подесувач на рачки | 9. Свекица | 15. Редуктор |
| 4. Корпа | 10. Капачка гориво | 16. Држач на клуч |
| 5. Капачка за масло | 11. Стартер | 17. Клуч |
| 6. Испуст за масло | 12. Заден капак | 18. Самооден погон |

МОНТАЖА НА КОРПАТА ЗА СОБИРАЊЕ

МОНТАЖА НА ЗАДЕН ШТИТНИК

Постави ја опругата како на слика Ц1. Вметни ја осовинката во отворите поставени за неа. Притисни ја опругата надолу и постави ја во отворот за таа намена со цел да добиеш тензија.

МОНТАЖА НА ОСТАНАТИ ДЕЛОВИ

Следете ја сликата Д. Напомена: Прво да се монтира сајлата за гасење сл. 2, а потоа да се притисне па да се монтира конецот за старт сл. 4.

МОНТАЖА НА ОСТАНАТИ ДЕЛОВИ

Сл. 2,3,4 опишуваат монтажа на сајла за смооден погон ако ја има.

МОНТАЖА НА ОСТАНАТИ ДЕЛОВИ

Сл. 2,3,4 опишуваат монтажа на сајла за смооден погон ако ја има.

ПОСТАВУВАЊЕ НА ДОДАТОКОТ ЗА МУЛЧИРАЊЕ

Мулчирање е косење на тревата без собирање при што сецканата трева служ и како биолошки остаток. Да се примени кај тревници со поредок насад.

ПОДЕСУВАЊЕ НА ВИСИНАТА НА РАЧКИТЕ

ПОДЕСУВАЊЕ НА ВИСИНАТА НА КОСЕЊЕ

Доколку косите повисока трева (позапуштен тревник) почнете со највисоко подесување.

СИГУРНОСНИ НАПОМЕНИ

- Секогаш работете со спуштен заден капак или корпа за собирање
- Секогаш сопрете го моторот кога ја подесувате висината на косење или капакот
- Ни сличајно не допирајте под куќиштето кога моторот работи.

- исчисти го тревникот пред да почнеш со работа од предмети кои можат да отскокнат при работа или пак да го оштетат ножот.

- При работа никогаш не ја подигај косачката на предните тркала

- Секогаш внимавај на ножот може да преизвика сериозни и фатални повреди.

ПРОВЕРКА НА МАСЛО

- 0.6 литри масло САЕ 30 (моторно масло) мора да се налее во моторот. Следи ознака **OIL**

СТАРТУВАЊЕ НА МОТОРОТ

• Кај модели со саух при ладен мотор, контролата на гаста се става во положба СТАРТ. Потоа повлечи ја рачката за гасење 14 и повлечи на конецот за палење. Кога веќе е стартуван моторот подесија гаста во саканата пол жба.

• Кај модели со пумпица се притиска на пумпата за старт 3-4 пати, гаста на МАХ. Полекување на рачка за гасење 14, повлекување на конецот за палење.

• За косачки со Аутостарт постапката ќе биде подетално објаснета

O

Ако косачката не е самоодна ја притискате рачката за стоп 14 кон држачот. За косење ја туркате косачката рачно. За гасење пушти ја рачката за стоп 14. Моторот ќе престане со работа.

P

Кај модели со самоодност можете да косите и рачно или пак со притискање на рачката за движење. Додека ја држите таа рачка погонот на косачката ќе биде самооден.

За да се прекине самоодното движење кај некои модели треба кратко да се испушти рачката за стоп.

Q

Стартување на моторот. Систем „допри и запали,,

Да се припреми овој систем за секојдневна употреба потребно е да се стави клучотот кој сте го добиле во опремата, да се притисне и заврти во позиција .

Ова постапка за косачки со Аутостарт. Повлечете го крајот за палење додека не се навие опругата за самопалење (отприлика 7-9 пати). Така веќе сте го припремиле стартот.

R

За да се стартува моторот потребно е:

Да се притисне пумпицата 3-4 пати (ако ја има), гаста на максимум, Рачката за стоп треба да биде повлечена кон држачот и потоа да се притисне стартерот 16 напред (Аутостарт).

S

Кога сето ова е направено повлечете лесно на крајот за палење додека не осетите напор на компресија. Кога ќе се осети овој напор повлечете силно и отсечно. Ако моторот не се стартува повторете ја постапката неколку пати.

T

За да се уклучи самоодниот погон се притиска рачката 18 кон држачот или пак за некои модел и се притиска рачка како онаа за старт (ќе има ознака **DRIVE**)

U

За гасење прво и склучетеја самоодноста 18 па потоа рачката за гасење 14. Кај косачки Аутостарт ќе слушнете звук на навивање на опругата за старт.

Кај „допри и запали,, систем извади го клучот како би се осигурал за неовалстено користење на машината.

СТАРТ СО „ДОПРИ И ЗАПАЛИ,, Систем

Осигурај се дека нема во близина на косачката објекти и предмети и дека се задоволени сите сигурносни упати. Повлечи ја рачката 1 во позиција за палење.

- Ставете го сигурносниот клуч 17 и завртете го во позиција за старт **RUN**
- Ако прв пат се стартува косачката да се навие повратната опруга со повлекување на крајот за палење 7-8 пати , а за понатамошно користење за тоа ќе нема потреба затоа што при гасење самата се навива и е спремна за старт.
- За така припремена косачка да се стартува потребно е само да се потисне надолу рачкара 16.

ОДМОТУВАЊЕ НА ОПРУГАТА ЗА ПАЛЕЊЕ

- При било какво чистење, одржување или транспорт затегнатата опруга за старт треба да се ослободи (одмота). Тоа се прави кога ќе се стави клучот во позиција **RUN**, се вади кабелот на свеќичката, се повлекува сигурносна рачка 14 према себе и се отпушта стартерот 16. Така ќе имате ослободена опруга.

V

Во случај кога се уклучи рачката за самоодност 18 а машината не се движи можеби има потреба да се затегни сајлата за погон со тоа што ќе се помести на една од следните отвори.

W

Периодично проверете го зафатот на погонскиот запчаник 20 и внатрешно назабеното тркало 21 од нечиститии и добро исчистетего (секогаш мора да биде перфектно чисто).

За да се направи таа постапка најпрво треба да се ослободи завртката 23 па да се ослободи тркалото 22.

СИГУРНОСНИ ПРАВИЛА

Обученост за ракување

- Лица помалади од 16 години и лица кои не се запознаени со упатството да не ракуваат
- Операторот е одговорен за сигурноста на лицата и животните кои се во реонот на косење
- Работи секогаш кога има доволно светлина
- Пред косење секогаш почисти го теренот од предмети и камења кои можат опасно да отскокнат или предизвикаат оштетувања на машината.

Подесување и употреба

- Секогаш користи пропишана заштитна опрема
- Пред употреба провери го ножот дали е добро прицврстен и наострен
- **При секоја проверка на ножот да се извади кабелот од на свеќичката**
- Не подигај ја косачката премногу само од една страна може да истече маслото од картерот

да се прелие во цилиндерот што пак би донело до проблеми со палењето.

- Исто така треба да се внимава при транспорт имајќи ја во предвод предходната констатација.
- За сервис, проверка и транспорт машината треба да се подигне хоризонтално на сите четири тркала одеднаш.
- Внимавај со горивото-експлозивно и запаливо
- Ако при полнење, гориво ви се истури по косачката мора добро да се исчисти пред стартување.
- Секогаш внимавај на нозете, никогаш не ги ставај под декот за косење.
- Никогаш не трчај, оди зад косачката
- **Коси секогаш према успон никогаш попречно**
- Не ја користи машината во затворен простор каде издувните гасови (јаглерод моноксид) може да предизвика сериозни нарушувања на дишењето и здравјето воопшто.
- При секој необичен звук или промена на однесувањето на косачката направи проверка или пак консултирај се со сервисот.

Одржување и чување

- Секогаш мора да се проверуваат завртките дали се добро притегнати
- Биди крајно внимателен со чување на горивото
- Почекај моторот да се излади целосно пред да ја ставиш косачката во затворен простор или пак за транспорт
- Редовно проверувај ја корпата за собирање на трева и добро исчисти ја
- По завршување на сезоната на косење косачката добро исчисти ја и испразни го резервоарот за гориво. Оваа постапка да се направи на отворен простор.
- Ножот треба да биде секогаш добро наострен и затегнат. При промена да се користат исклучиво оригинални делови
- Ако косачката е опремена со систем „допри и запали“ при транспорт или поправки опругата за старт да се отпушти
- Во случај на дефект на клучот кај ваквите системи немој да продолжиш со работа пред да се отстранат дефектите.



ОДРЖУВАЊЕ



Вни мани е!!!

Исклучи го моторот и извади ја свеќичката секогаш кога било што работиш околу косачката

- Кај сите четиритактни мотори најпрво провери го нивото на масло во картерот. Мора да е на точно ниво така да и пониско и повисоко ниво може да има крајно штетни последици по моторот
- Ако маслото е изработено потребно е да се замени (изработеното масло е белузлаво и дебело)
- Секогаш имај ја косачката спремна, чиста и во добра кондиција
- Никогаш не го чисти моторот со вода одгоре може да се оштетат електронските додатоци
- Редовно проверувај го ножот и остри го по потреба
- Кај некои типови има посебен додаток за поставување на прево за чистење на декот за косење.



После одреден период на чување да се подмачка сајлата за самоодноста како на сликата



- За да се замени ножот 25 потребно е да се одврти штрафот 26
- Провери ги држачот на ножот 27, сајлата 29 и шајвната 28 и ако се оштетени замени ги
- Кога се монтира внимавај на сајлата да се постави во исправна позиција и штрафот да биде добро затегнат (5.34 Kgм или 52.4 Nm)

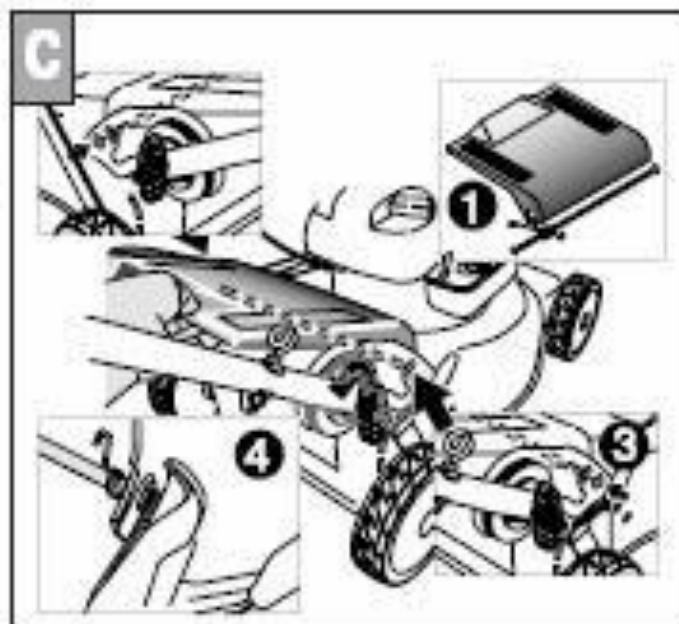
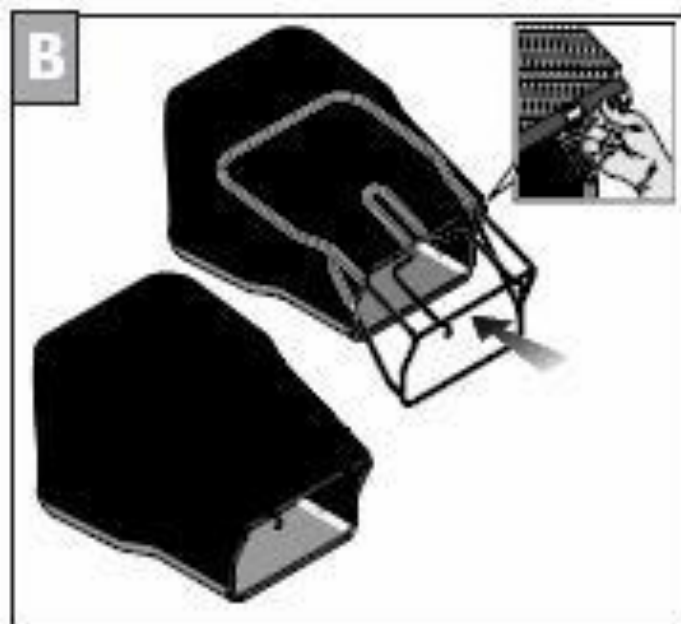
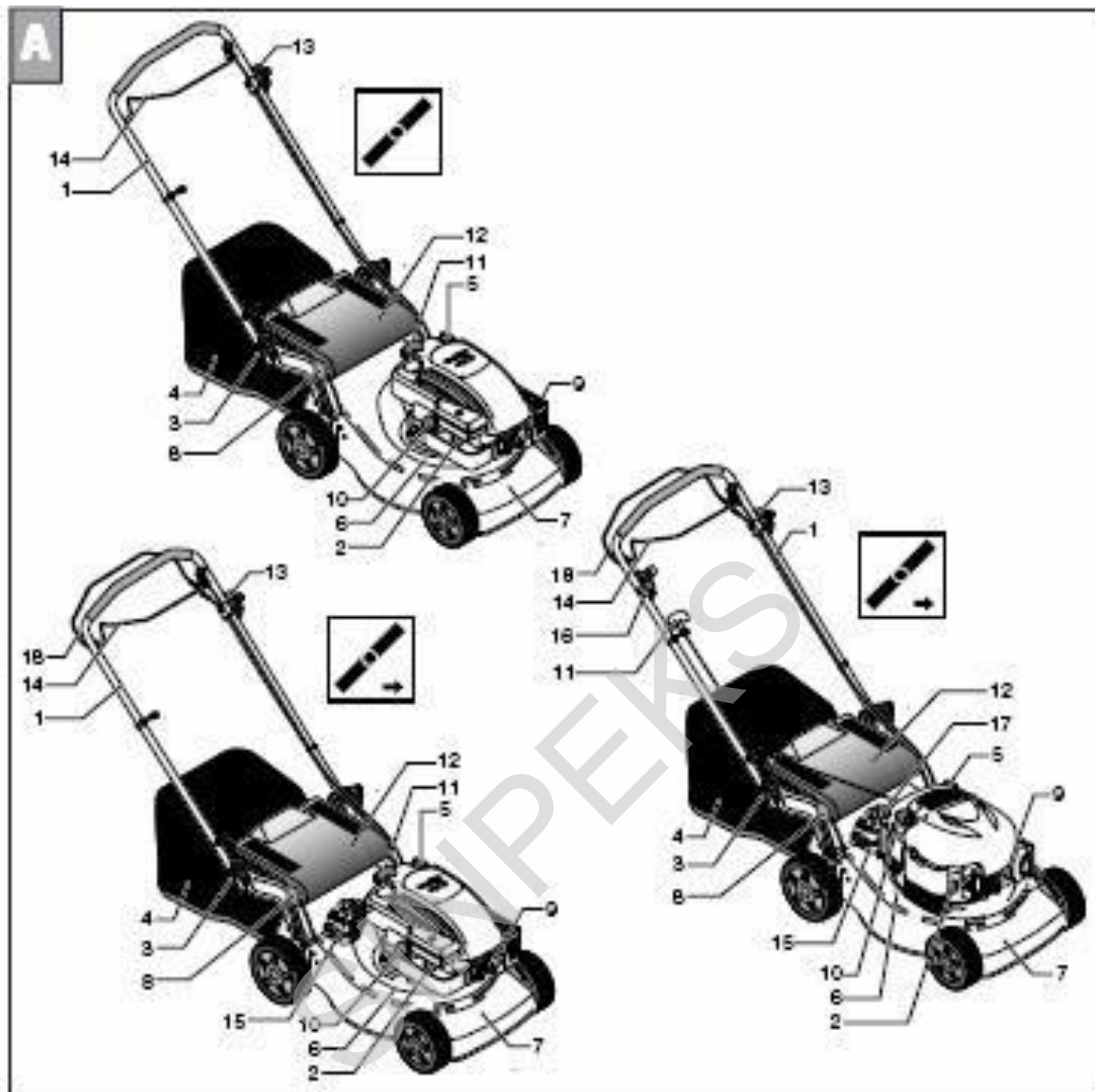

D

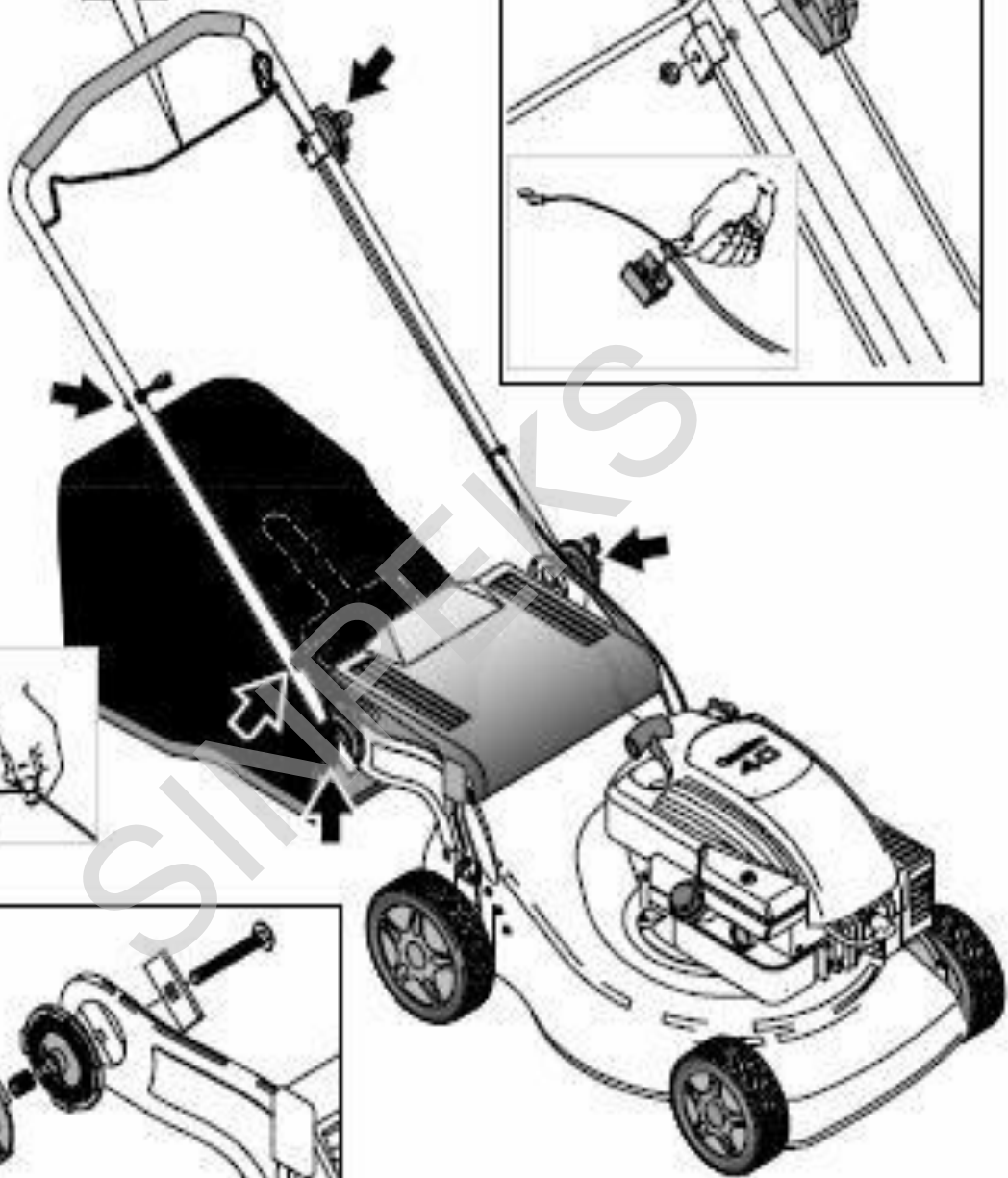
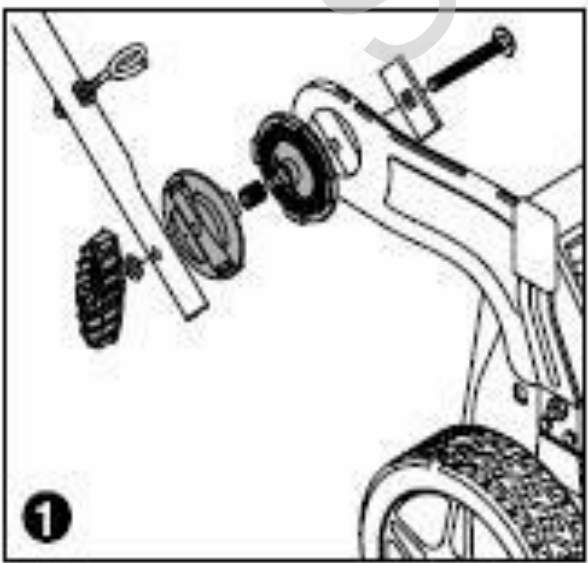
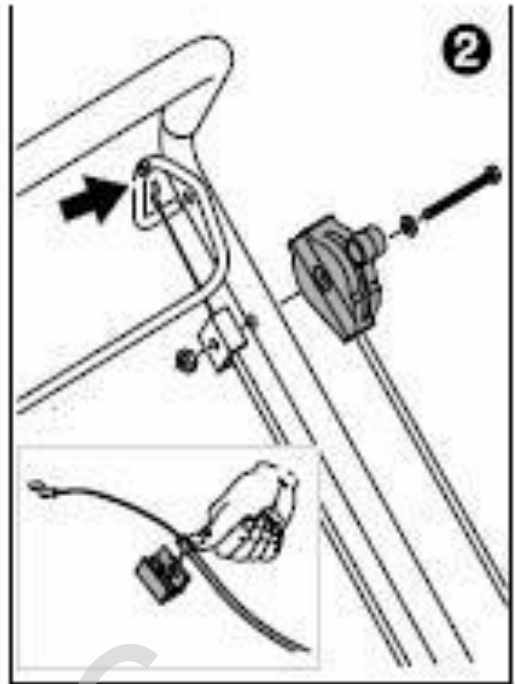

2

3

4

1

E

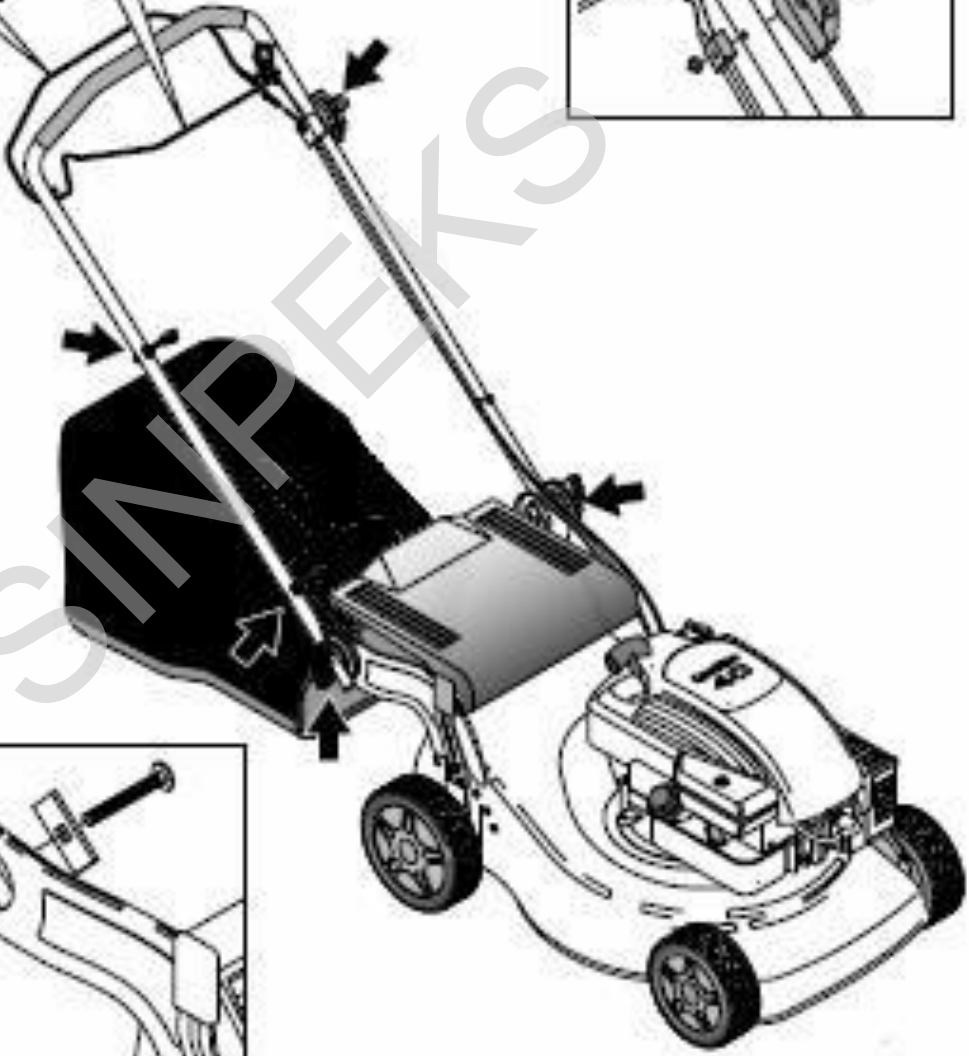
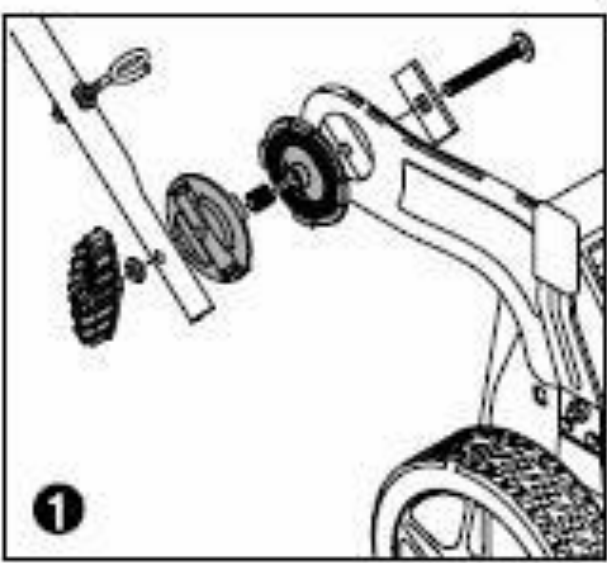
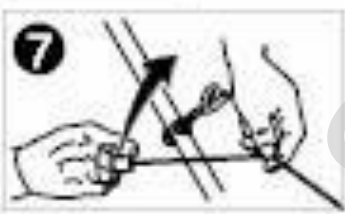
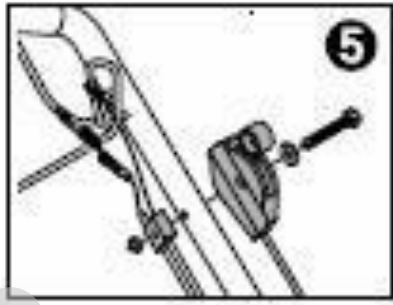
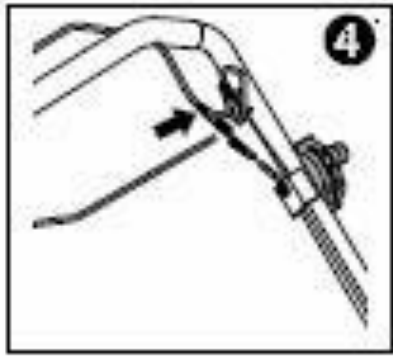
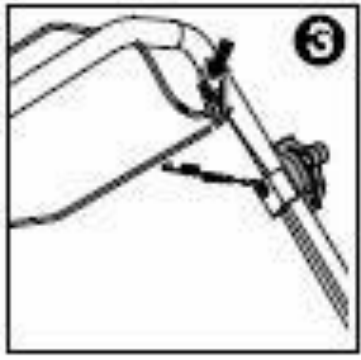
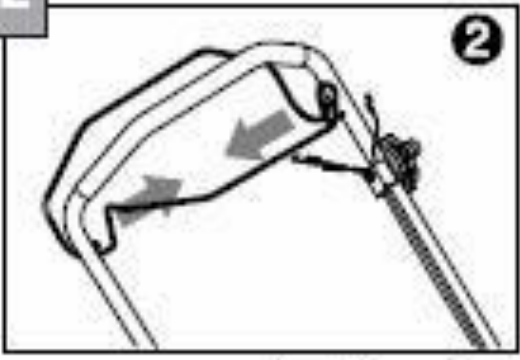

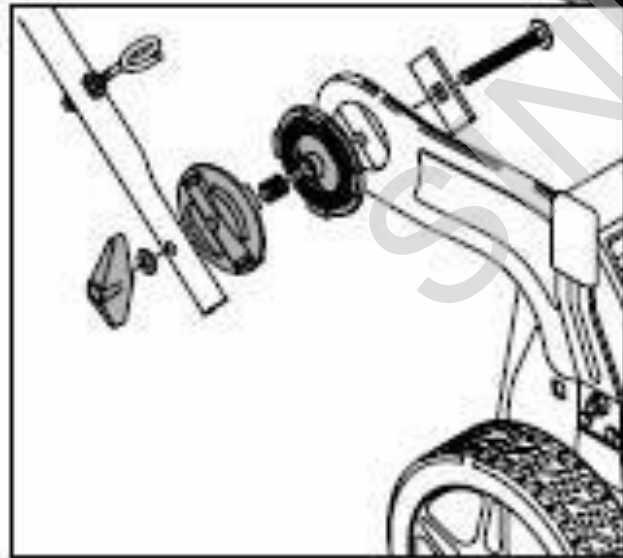
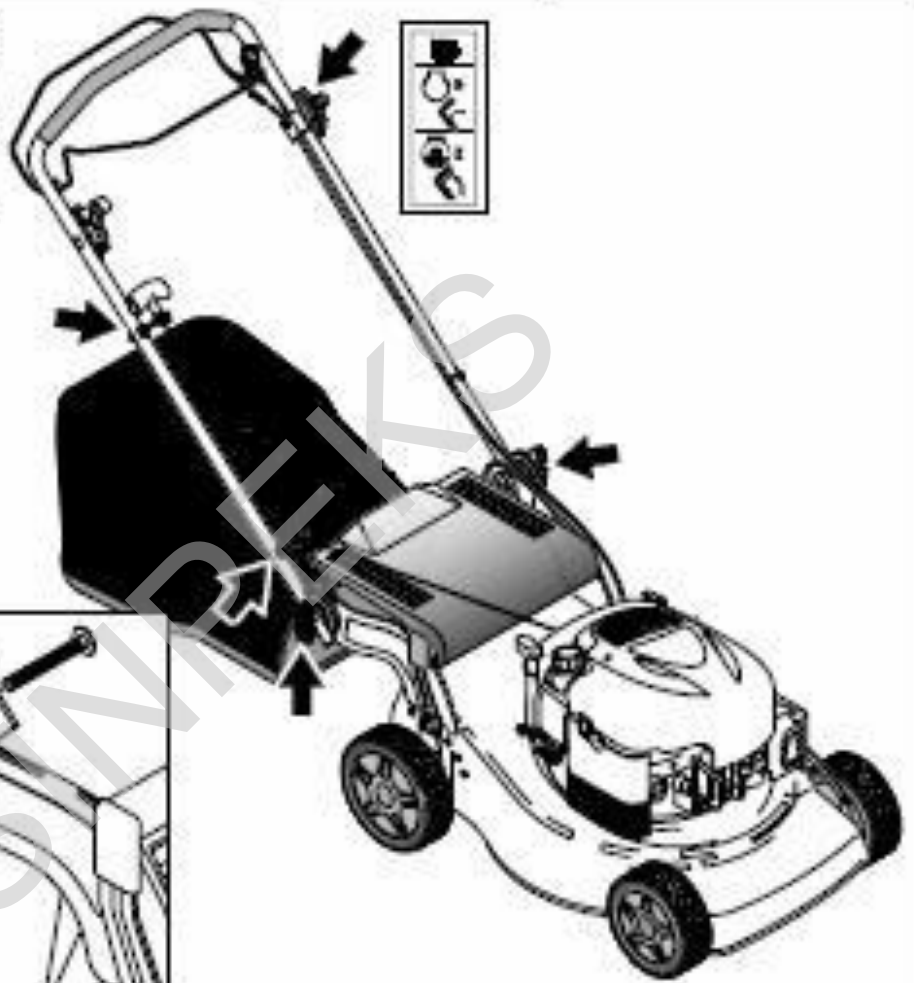
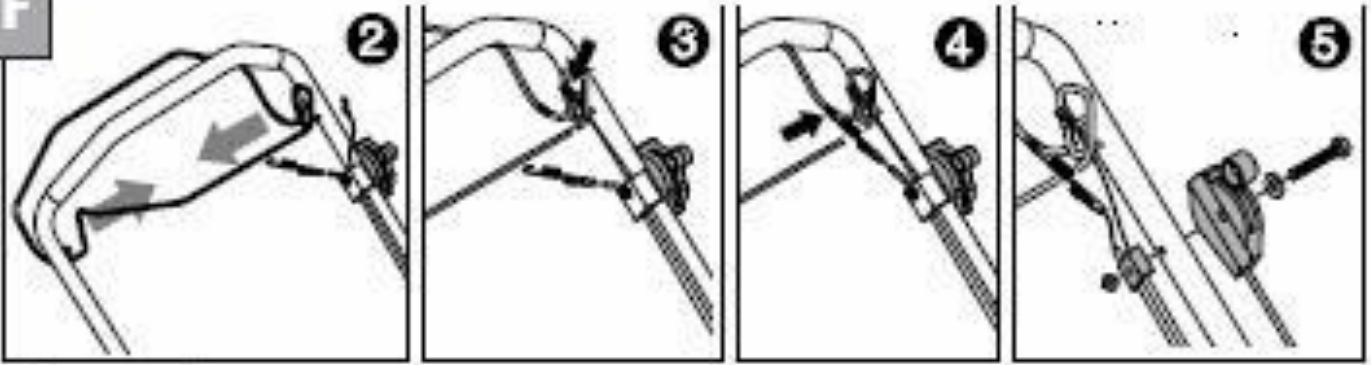
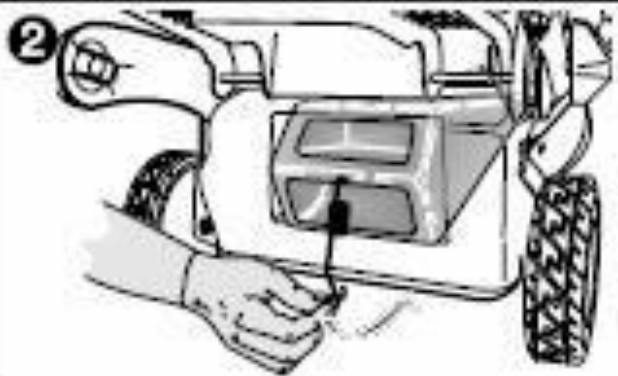
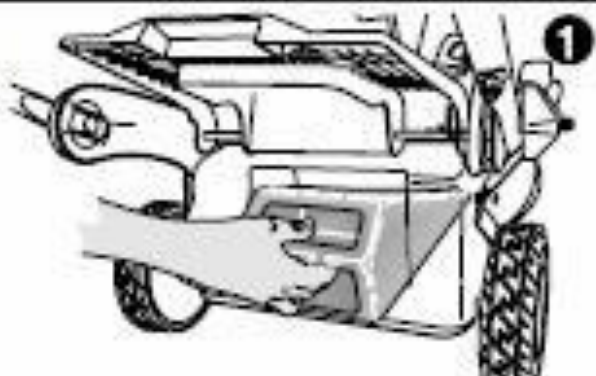
F**G**

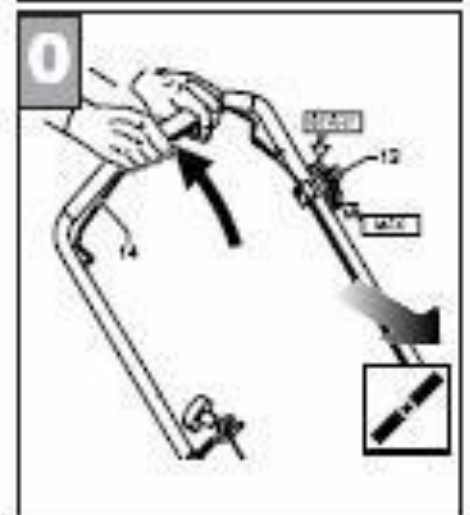
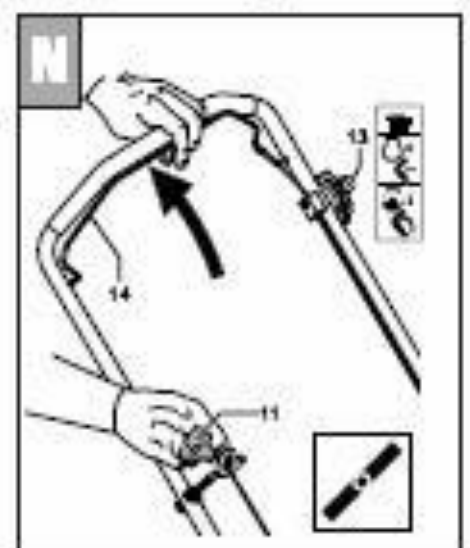
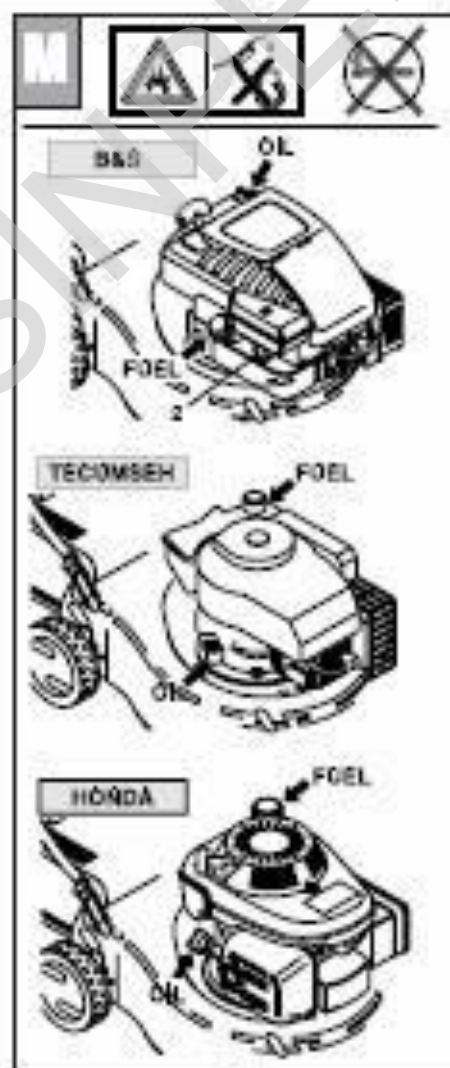
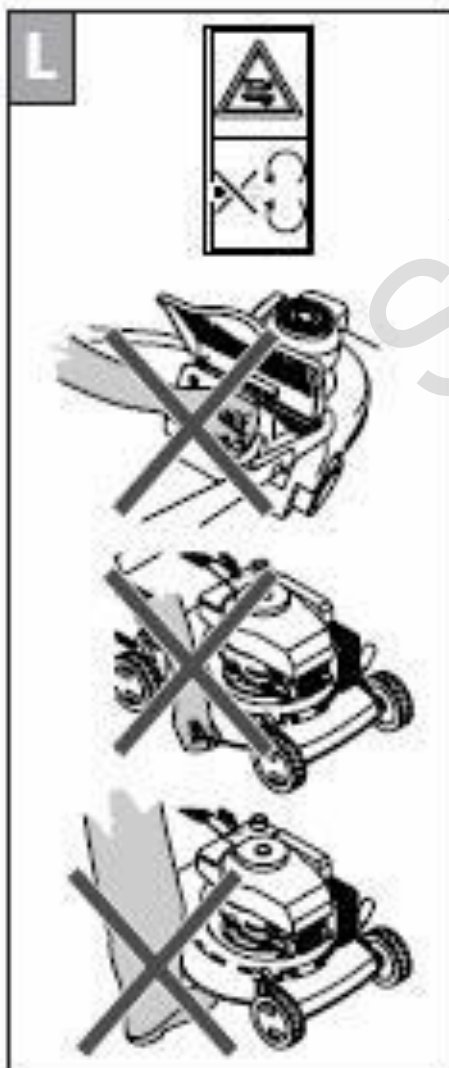
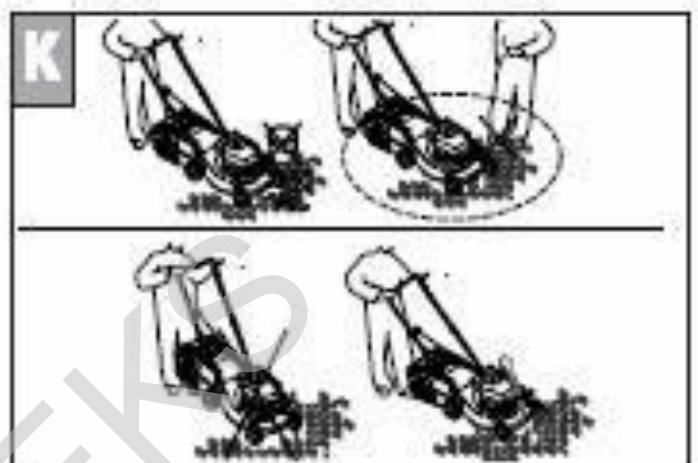
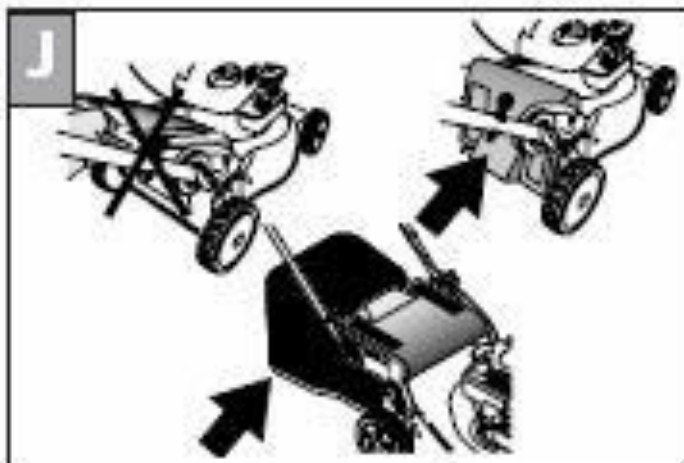
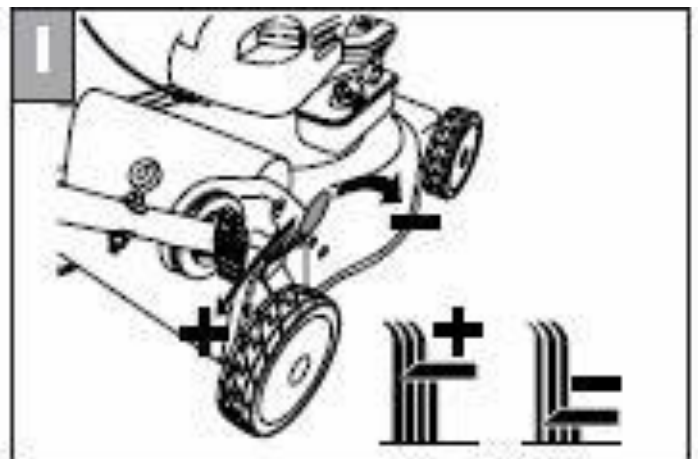
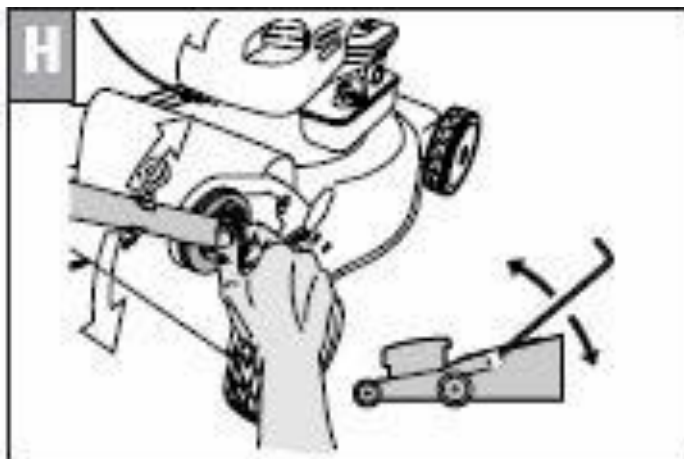

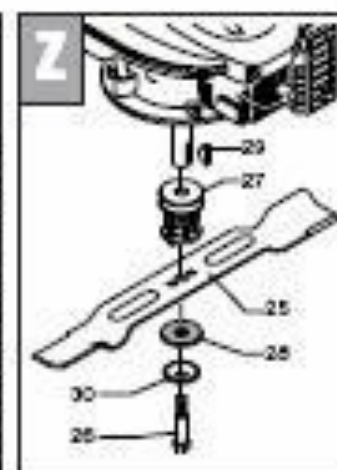
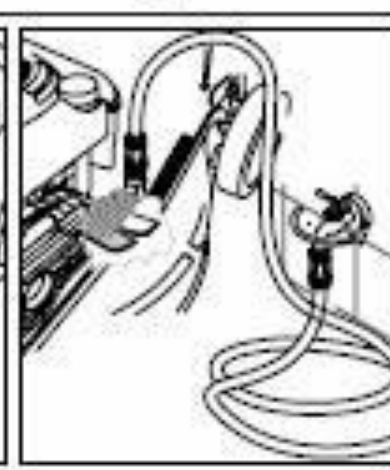
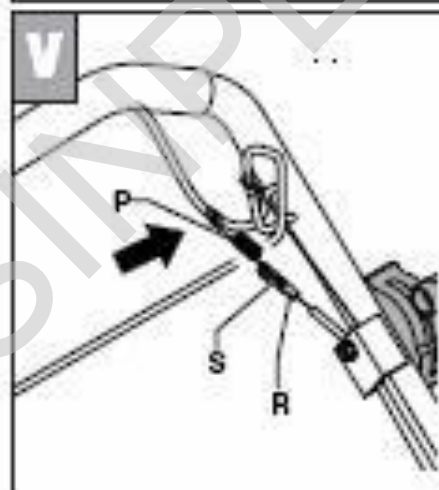
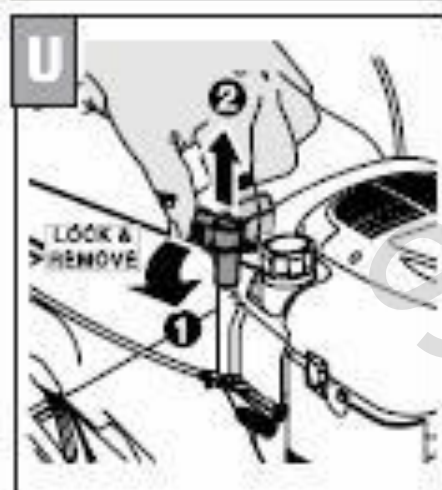
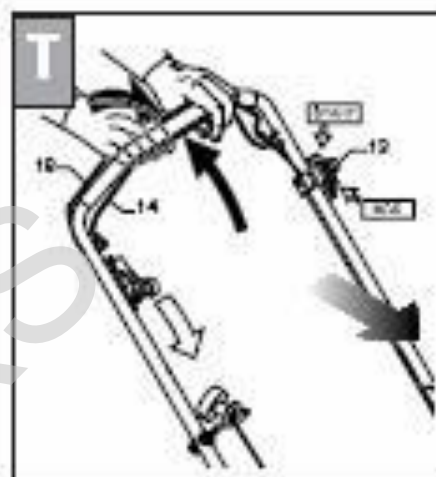
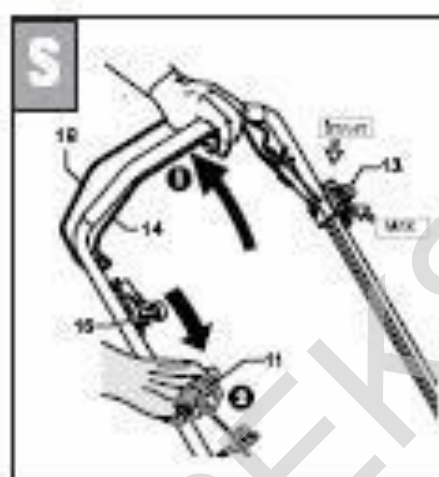
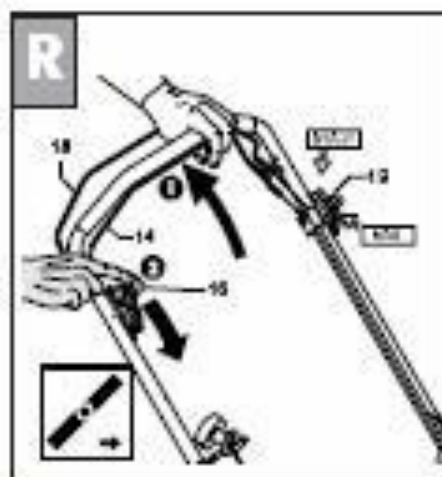
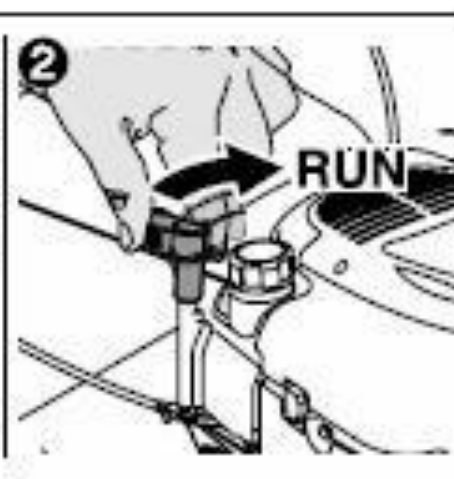
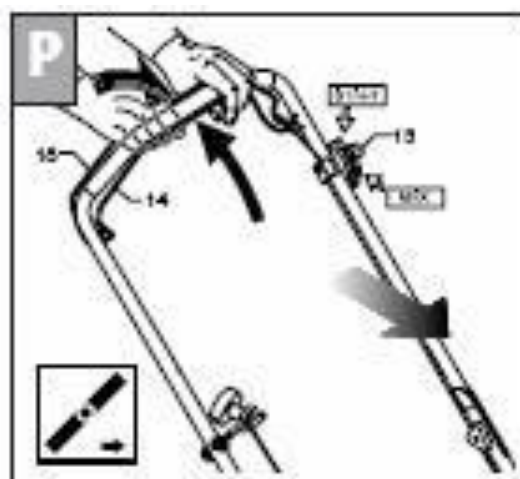

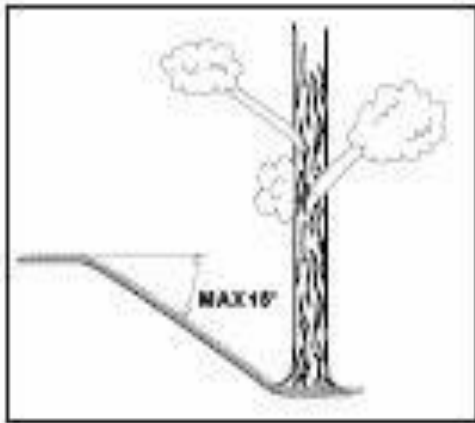

Косачката да се употребува за нагиби максимум до 15 степени. Поголеми нагиби би предизвикале пробелми со подмачкувањето.

Секогаш коси нагоре или надолу, никогаш попречно



Пред да се коси површината за косење да се исчисти од предмети кои би можеле да предизвикаат оштетувања на машината или опасни отскокнувања и поврди на лица или животни .

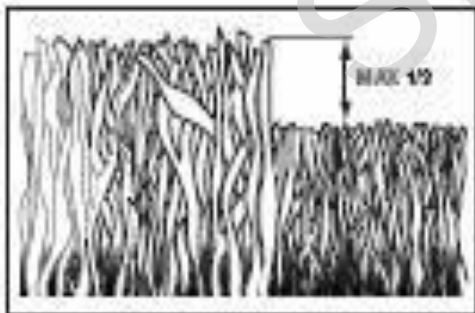

Ако тревата е превисока да се почне најпрво со највисоко ниво на косење. Користете ја препораката за оптимална висина на косење, 1/3 од целата должина на тревата.